

# Привод для раздвижных дверей

## SLX

### Инструкция по эксплуатации

# СОДЕРЖАНИЕ

<b>1 ВВЕДЕНИЕ .....</b>	<b>4</b>
1.1 ОБЩИЕ УКАЗАНИЯ.....	4
1.2 ТЕХНИЧЕСКИЕ ДАННЫЕ НА ПРИВОД.....	4
1.3 БЕЗОПАСНОСТЬ.....	5
<b>2 ВВОД В ЭКСПЛУАТАЦИЮ .....</b>	<b>6</b>
2.1 ПОДГОТОВКА.....	6
2.2 ПРОЦЕДУРА ВВОДА В ЭКСПЛУАТАЦИЮ.....	7
2.3 ПРОВЕРКА ФУНКЦИОНИРОВАНИЯ ПРИВОДА .....	7
<b>3 УПРАВЛЕНИЕ.....</b>	<b>8</b>
3.1 ПУЛЬТ УПРАВЛЕНИЯ D-BEDIX.....	8
3.1.1 Кнопки.....	8
3.1.2 Символы.....	9
3.1.3 Режимы работы.....	9
3.1.4 Отображение позиции створок.....	10
3.1.5 Уровень меню .....	10
3.1.6 Примеры установок параметров меню.....	11
3.1.7 Отображение ошибок .....	13
3.2 C-BEDIX (Опция).....	14
3.5.1 Кнопки выбора режимов.....	14
3.5.2 Отображение ошибок .....	14
3.5.3 Команда перезагрузки RESET.....	14
3.5.4 Переключение ЛЕТНИЙ / ЗИМНИЙ режим работы.....	15
3.5.5 Блокировка кнопок .....	15
3.6 КОМБИ-C-BEDIX (Опция).....	15
<b>4 ТЕХНИЧЕСКОЕ ОБСЛУЖИВАНИЕ .....</b>	<b>16</b>
4.1 ПЕРЕЧЕНЬ РАБОТ ПО ТЕХНИЧЕСКОМУ ОБСЛУЖИВАНИЮ .....	17
4.2 РЕГУЛИРОВКА НАТЯЖЕНИЯ РЕМНЯ ZARI .....	18
4.3 ЗАМЕНА НАКЛАДКИ НА НАПРАВЛЯЮЩЕЙ.....	19
4.4 ЗАМЕНА НИЖНЕЙ ЩЕТКИ .....	20
<b>5 ПЕРЕЧЕНЬ НЕИСПРАВНОСТЕЙ И МЕТОДЫ ИХ УСТРАНЕНИЯ.....</b>	<b>21</b>
5.1 ПРИ ИСПОЛЬЗОВАНИИ C-BEDIX / КОМБИ-C-BEDIX .....	21
5.2 ПРИ ИСПОЛЬЗОВАНИИ D-BEDIX / BEDIX.....	21
5.3 ПЕРЕЧЕНЬ ВОЗМОЖНЫХ НЕИСПРАВНОСТЕЙ БЕЗ ИНДИКАЦИИ НОМЕРА ОШИБКИ .....	29
5.4 УТИЛИЗАЦИЯ ОТХОДОВ.....	31
<b>6 ПЕРЕЧЕНЬ ЗАПАСНЫХ ЧАСТЕЙ .....</b>	<b>32</b>

<b>7 ОПЦИИ</b> .....	<b>36</b>
7.1 АККУМУЛЯТОРЫ РЕЗЕРВНОГО ПИТАНИЯ (ВАТРА) .....	36
7.2 МЕХАНИЗМ БЛОКИРОВКИ (LAVERI).....	37
7.3 РУЧНАЯ РАЗБЛОКИРОВКА .....	38
7.4 КНОПКА АВАРИЙНОЙ ОСТАНОВКИ (EMERGENCY-STOP).....	38
7.5 ФОРМИРОВАТЕЛЬ СООБЩЕНИЙ "Створки закрыты", "Створки заблокированы" (TUWE-VDS).....	38
7.6 ПЛАТА ИНТЕРФЕЙСА (API) .....	39
7.7 ПЛАТА УНИВЕРСАЛЬНОГО ИНТЕРФЕЙСА (UAPI).....	40
7.8 ПЛАТА РЕЛЕЙНЫХ ВЫХОДОВ (REPRI).....	41
7.9 ПЛАТА РЕЖИМА ШЛЮЗОВАНИЯ .....	42
7.10 ПОДДЕРЖКА АВАРИЙНОГО ОТКРЫТИЯ (BAT-NOT-X).....	43
7.11 МНОГОТОЧЕЧНОЕ ЗАПИРАНИЕ (FLUVERI).....	44
<b>8 ПРИЛОЖЕНИЕ</b> .....	<b>48</b>

## 1 Введение

### 1.1 Общие указания

Данная инструкция для раздвижных дверей типа SLX содержит пояснения по вводу в эксплуатацию, управлению, техническому обслуживанию и устранению неисправностей оборудования.

Представленная инструкция содержит все сведения по основной комплектации привода SLX для раздвижных дверей.

В инструкции использованы следующие условные знаки для обозначения важной информации:



При опасности для жизни или здоровья



При опасности повреждения материальной части



Примечания, которые облегчают работу

### 1.2 Технические данные на привод

Передача	ременная
Число оборотов двигателя	40 – 330 об/мин
Напряжение питания	230 В ± 6%, 50 Гц
Напряжение блока управления	24 В
Мощность	280 Вт
Максимальная статическая сила	150 Н
Температура окружающей среды	-15 ... +50° С
Максимальная влажность воздуха	70%
Класс защиты	IP 23

### 1.3 Безопасность



Устройство протестировано и соответствует следующим директивам Европейского сообщества:



- TÜV
- 98/37/EG – Нормы по машиностроению
- EMV 89/336/EWG – Нормы по электромагнитной совместимости
- 93/68/EWG – Нормы по слаботочным системам
- EKAS 1511 - Нормы по дверям, воротам и окнам
- BGR 232 - Нормы по усиленным дверям, воротам и окнам
- AutSchR - Нормы для автоматических дверей с эвакуационным выходом
- prEN 12650-1/-2 – Нормы для автоматических дверей
- DIN V 18650-1/-2 - Нормы безопасности конструкций для автоматических дверей
- DIN V VDE 0801 – Нормы безопасности электронных систем

При изготовлении створок раздвижной двери сторонними производителями, во избежание их некорректной работы, изготовитель створок должен ориентироваться на нормативные документы, действующие в стране, где эта дверь устанавливается. (Например, в Швейцарии: EKAS-Richtlinie 1511).

При вводе в эксплуатацию раздвижных дверей скорость открытия и закрытия створок устанавливается автоматически в зависимости от веса створок так, чтобы не возникало никаких угроз для жизни и здоровья людей.

Все электрические подключения должны производиться только квалифицированным персоналом в соответствии с действующими инструкциями по электробезопасности.

При вводе в эксплуатацию должны быть проверены все без исключения элементы безопасности.

#### **Внимание!**



Безупречная работа продуктов Kaba Door Systems может быть гарантирована только при использовании вместе оригинальных принадлежностей и деталей фирмы (элементы безопасности, элементы управления). В противном случае, Kaba Door Systems не несет ответственности за безопасность и бесперебойную работу устройств.

## 2 Ввод в эксплуатацию

### 2.1 Подготовка



#### Внимание!

Перед вводом в эксплуатацию проконтролируйте, что не было произведено никаких случайных изменений в приводе



Все соединения компонентов CAN-интерфейса, также как и обжатие разъемов на кабелях необходимо производить только при отключенном электропитании

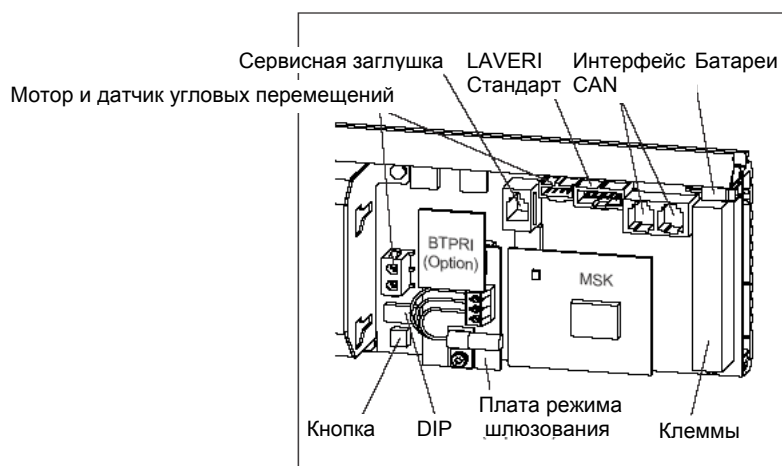

1. Проконтролируйте, все ли элементы привода объединены единой шиной (см схему подключения в приложении). В приводах с 2-мя блоками управления NESTE оба блока должны быть соединены вместе с использованием кабеля 6949-008 NESTE-NESTE.

Проверьте, что процессор MSK и плата BTPRI (при наличии) надежно установлены в разъемах, оба процессора имеют одну и ту же версию ПО.

2. В приводах с двумя двигателями (DUAL) и усиленных приводах (Booster) при наличии аккумулятора резервного питания, оба блока управления NESTE должны быть подключены к каждому аккумулятору.

В приводах повышенной надежности (Redundant) аккумулятор должен быть подключен к Master-NESTE.

В приводах с двумя двигателями повышенной надежности (DUAL-Redundant) оба блока управления NESTE должны быть подключены к каждому аккумулятору.

3. Проконтролируйте установки DIP-переключателей:

NESTE – см схему подключения E4-0141-110 в приложении.

COMBI-SCAN / SIDE-SCAN - см инструкцию на датчик.

LAVERI / UAPI – см раздел ОПЦИИ.

4. Компоненты, не относящиеся к CAN-интерфейсу, должны быть подключены согласно схеме подключения. При наличии двух NESTE версии 3, данные компоненты подключаются к Master-NESTE (входы Slave-NESTE также активны, но не могут быть изменены через программные ключи).



#### Внимание!

NESTE версии 3 не могут применяться совместно с NESTE старых версий.

## 2.2 Процедура ввода в эксплуатацию

Если нет необходимости изменять программные ключи и настройки, которые невозможно изменять с помощью пульта D-BEDIX, привод может быть введен в эксплуатацию без использования беспроводного пульта BEDiX.

1. Включите электропитание привода и подключите аккумуляторные батареи (при наличии)
2. Переведите привод в режим АВТОМАТ. Привод начнет совершать операции при вводе в эксплуатацию (привод повышенной надежности проводит операции дважды).



Указание:

Операции при вводе в эксплуатацию совершаются только при подключенном постоянном электропитании. При работе от аккумуляторов эти операции не проводятся и привод отключается.

Если вес створок больше 20 кг, после успешного выполнения операций при вводе в эксплуатацию, все настройки сохраняются. При последующих отключении и повторных включении электропитания данные операции не повторяются.

3. Произведите настройку всех внутренних и внешних датчиков.
4. С помощью D-BEDIX произведите настройку параметров в соответствии с разделом УПРАВЛЕНИЕ.  
При наличии пульта управления BEDiX произведите настройку параметров в соответствии с инструкцией на данный пульт.
5. Проведите контроль функционирования привода.



Внимание!

В приводе реализован следующий приоритет управления:

Аппаратные переключатели имеют более высокий приоритет, чем программные.

Режим НОЧЬ имеет более высокий приоритет, чем режимы ВЫХОД, АВТОМАТ, РУЧНОЙ, ОТКРЫТО.

## 2.3 Проверка функционирования привода

При тестировании привода должны быть произведены следующие проверки:

- Функционирование датчиков движения (величина поля детектирования, маскирование поперечного движения)
- Функционирование элементов безопасности (настройки, функции)
- Функционирование механизма блокировки (при наличии) – люфт створок в закрытом состоянии должен быть в пределах 1-2 мм
- Функционирование аккумуляторных батарей (при наличии)
- Функционирование других существующих опций
- Проверит уровень шума при работе привода
- Оформить соответствующую документацию

## 3 Управление

### 3.1 Пульт управления D-BEDIX

С помощью пульта управления D-BEDIX возможно напрямую осуществлять управление приводом. С его помощью возможно осуществлять важнейшие настройки привода.

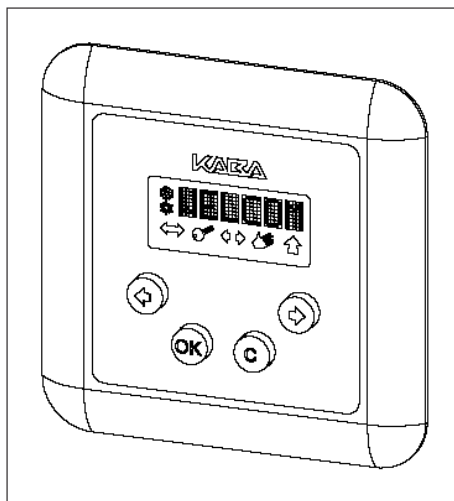

Пульт имеет дисплей, на котором могут отображаться текущий режим работы привода, меню настройки и возникающие ошибки.

Пульт D-BEDIX подключается в блоку NESTE через экранированный двухжильный кабель, максимальная длина – 50 метров. К одному приводу может быть подключен только один пульт D-BEDIX.

#### 3.1.1 Кнопки



Кнопка C (Cancel)

- Выход из меню;
- Аннулирование задачи.



Кнопка OK

- Подтверждение выбора пункта меню;
- Подтверждение ввода данных;



Кнопки со стрелками

- Навигация по меню;
- Кратковременное одновременное нажатие – вход в уровень меню

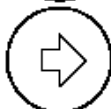

### 3.1.2 Символы



Снежинка / Солнце

- Снежинка – уменьшенная ширина открытия (зимний режим);
- Солнце – нормальная ширина открытия (летний режим).



Символы режимов работы

- Показывает возможные режимы работы привода.

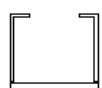

Рамка выбора (подчеркнутая)

- Показывает текущий выбранный элемент.



Рамка выбора (не подчеркнутая)

- Показывает текущий выбранный элемент, который заблокирован



Символ подчеркивания

- Показывает, какой элемент намечен к выбору.

### 3.1.3 Режимы работы

С помощью В-BEDIX возможно установить следующие режимы работы привода:



**АВТОМАТ**

Автоматическая работа привода (летний или зимний режим) Створки не заблокированы.



**НОЧЬ**

Створки заблокированы (при наличии опции LAVERI). Открыть створки можно, собственно, с панели, с помощью элемента управления "ключ" снаружи или с помощью F-ключа.

Для приводов с функцией эвакуационного выхода должен дополнительно устанавливаться ключ-размыкатель (переключение между режимами АВТОМАТ – НОЧЬ), с тем, чтобы переключение осуществлялось только авторизованным персоналом.



**ОТКРЫТО**

Створки открываются и остаются стоять в открытом положении.



**РУЧНОЙ**

Створки двери разблокированы и могут вручную сдвигаться.





**ВЫХОД**

Проход разрешен только в направлении на выход. В стандартном исполнении створки заблокированы (при наличии опции LAVERI).

### 3.1.4 Отображение позиции створок

На дисплее пульта может отображаться следующая информация о позиции створок.

 Створки закрыты и заблокированы (при наличии опции LAVERI)

 Створки закрыты

 Створки открываются

 Створки закрываются

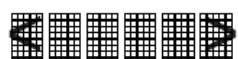
 Створки открыты



### 3.1.5 Уровень меню

Для входа в уровень меню кратковременно одновременно нажмите обе кнопки со стрелками.

Кнопками со стрелками выберите желаемый пункт меню.

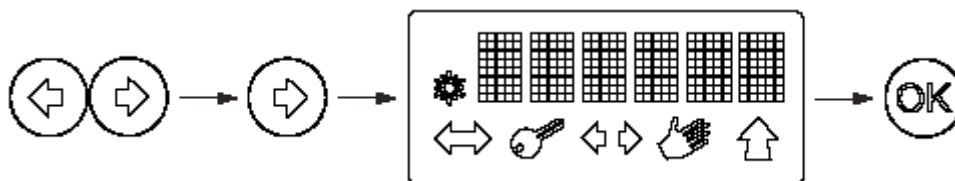
Кнопкой ОК подтвердите выбор.



Дисплей	Описание	Границы настройки
	Зимний режим (уменьшенная ширина открытия)	
	Летний режим (нормальная ширина открытия)	
<b>RESET?</b>	Команда перезагрузки	
<b>TO ?</b>	Время створок в открытом положении	0...45 сек (Стандарт 1 сек)
<b>TN ?</b>	Время створок в открытом положении в режиме НОЧЬ	0...45 сек (Стандарт 5 сек)
<b>S ?</b>	Ширина открытия створок в зимнем режиме	10...100 % **
<b>VO ?</b>	Скорость открытия створок	50...800 мм/сек *
<b>VC ?</b>	Скорость закрытия створок	50...800 мм/сек *
<b>VERS ?</b>	Версия программного обеспечения	
<b>CYCLE?</b>	Число отработанных циклов	
<b>LOCK ?</b>	Блокировка кнопок	
<b>UNLOC?</b>	Разблокировка кнопок	
<b>T LCD?</b>	Время работы подсветки дисплея	0...300 сек



\* Указание.

В зависимости от веса створки максимальное значение ограничено системой.



\*\* Внимание!

Для приводов с функцией аварийного выхода минимальная ширина открытия должна быть не менее, чем это необходимо по нормам.

С помощью беспроводного пульта BEDiX установите данное значение.

### 3.1.6 Примеры установок параметров меню

#### Изменение режимов работы

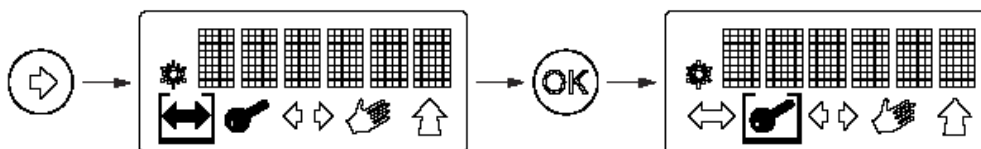

Кнопками со стрелками выберите желаемый символ (выбранный символ мигает).

Кнопкой ОК подтвердите выбор (Рамка и Символ подчеркивания изменят положение)

#### Предварительно намеченный режим работы

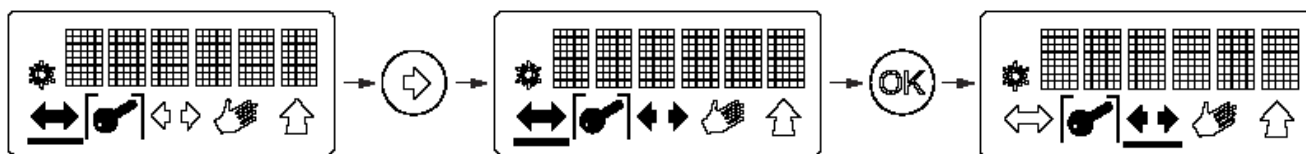

Если активна какая-либо более приоритетная функция, текущий символ режима будет в рамке (изменять положение будет только Символ подчеркивания). Возможно выбрать режим работы, в который привод перейдет после деактивации вышестоящей функции.

Кнопками со стрелками выберите желаемый символ (выбранный символ мигает).

Кнопкой ОК подтвердите выбор (Символ подчеркивания изменит положение)

#### Блокировка кнопок

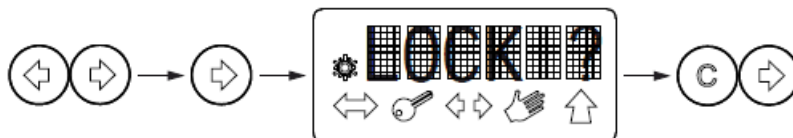

Кратковременно нажмите обе кнопки со стрелками.

Кнопками со стрелками выберите LOCK?.

Подтвердите выбор одновременным нажатием кнопок "С" и стрелка вправо"

#### Временная разблокировка кнопок (60 сек)



Кратковременно одновременно нажмите кнопку С и стрелка вправо (кнопки разблокируются на 60 секунд).

### Разблокировка кнопок



Кратковременно одновременно нажмите кнопку C и стрелка вправо

Кратковременно нажмите обе кнопки со стрелками.

Кнопками со стрелками выберите UNLOCK.

Подтвердите выбор одновременным нажатием кнопок "C" и стрелка вправо"

### Летний / Зимний режим

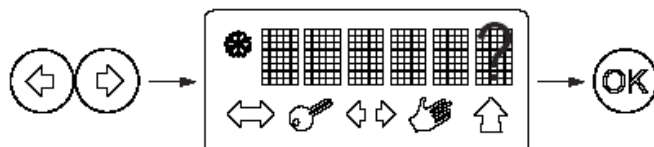

Кратковременно нажмите обе кнопки со стрелками.

Кнопкой ОК измените режим.

### Изменение параметров (например, Время створок в открытом положении)

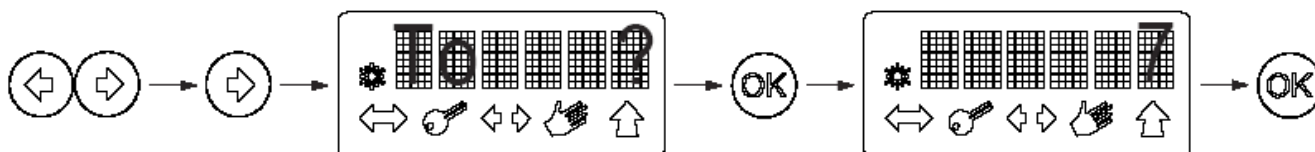

Кратковременно нажмите обе кнопки со стрелками.

Кнопками со стрелками выберите TO ?.

Кнопкой ОК подтвердите выбор.

Кнопками со стрелками выберите желаемое значение.

Кнопкой ОК подтвердите выбор.

### Команда перезагрузки

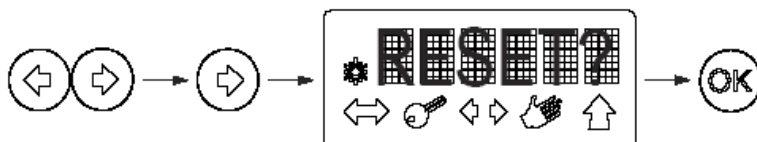

Кратковременно нажмите обе кнопки со стрелками.

Кнопками со стрелками выберите RESET?.

Кнопкой ОК подтвердите выбор.

### 3.1.7 Отображение ошибок

При возникновении ошибки, на дисплее отображается надпись ERROR.

Затем, поочередно, выводятся номера существующих ошибок (например, 703).

По окончании списка ошибок выводится END.

Данная процедура повторяется, пока не будут устранены все ошибки.

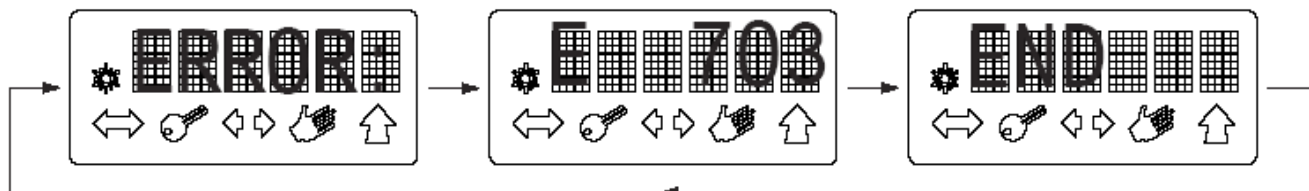

Перечень ошибок смотри в разделе "Перечень неисправностей и методы их устранения".

### 3.2 C-BEDIX (Опция)

С помощью пульта управления C-BEDIX возможно напрямую осуществлять управление приводом. При возникновении ошибок в работе привода, на пульте C-BEDIX загорится красный светодиод ERROR.

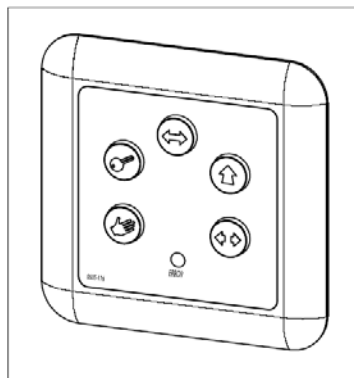

C-BEDIX может подключаться к шине CAN-интерфейса с помощью телефонного кабеля. Максимальное расстояние – 50 метров. Для защиты от электромагнитных помех рекомендуется (при длине кабеля более 20 метров) подключать C-BEDIX непосредственно к плате NESTE. К одному приводу возможно подключить до 2 пультов C-BEDIX. При этом на платах C-BEDIX DIP-переключатели №1 должны стоять в разных положениях (ON/OFF).

#### 3.5.1 Кнопки выбора режимов

C-BEDIX имеет следующие кнопки (со встроенными зелеными светодиодами) для выбора режима работы привода:



РУЧНОЙ



НОЧЬ



АВТОМАТ



ВЫХОД



ОТКРЫТО

После переключения в режим НОЧЬ, встроенный светодиод мигает, пока створки не будут заблокированы.

#### 3.5.2 Отображение ошибок

Для отображения наличия ошибки в приводе на C-BEDIX расположен красный светодиод.

- Непрерывно горит - при возникновении фатальной ошибки;
- Мигает - при возникновении предупреждающих ошибок или при вводе в эксплуатацию.

Для уточнения номера ошибки необходимо использовать пульт управления BEDiX.

#### 3.5.3 Команда перезагрузки RESET



Одновременно нажмите и удерживайте в течении не менее 3 секунд кнопки РУЧНОЙ и ОТКРЫТО.

### 3.5.4 Переключение ЛЕТНИЙ / ЗИМНИЙ режим работы



Нажмите одновременно кнопки ВЫХОД и ОТКРЫТО.



В качестве подтверждения, створки откроются на соответствующую ширину положения ОТКРЫТО. Такая ширина открытия будет действительна для любого режима работы.

### 3.5.5 Блокировка кнопок

Убедитесь, что программные ключ SSW 1 C-BEDIX установлен в 1. Нажмите и удерживайте в течении не менее 5 секунд активную в данный момент кнопку режима работы. В качестве подтверждения, все кнопки режимов кратковременно загорятся. Отмена блокировки кнопок производится таким же образом.

### 3.6 КОМБИ-C-BEDIX (Опция)

Пульт управления КОМБИ-C-BEDIX, кроме кнопок режимов, включает в себя замок с круглым или Евро-цилиндром с одной из следующих функций:

- Переключение в режим НОЧЬ (кроме приводов с функцией эвакуационного выхода).



РУЧНОЙ  
ОТКРЫТО  
АВТОМАТ  
ВЫХОД



НОЧЬ

- Блокировка кнопок КОМБИ-C-BEDIX.

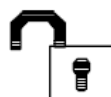

Разблокировано



Заблокировано

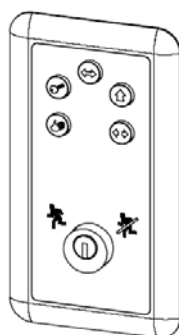

С круглым цилиндром

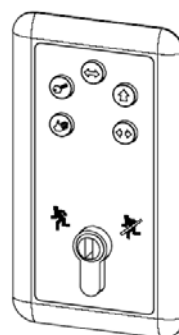

С Евро-цилиндром

Для одного привода C-BEDIX и КОМБИ-C-BEDIX могут комбинироваться следующим образом:

	C-BEDIX	КОМБИ-C-BEDIX (НОЧЬ)	КОМБИ-C-BEDIX (Блокировка)
C-BEDIX	√	√	√
КОМБИ-C-BEDIX (НОЧЬ)	√	-	√
КОМБИ-C-BEDIX (Блокировка)	√	√	√

## 4 Техническое обслуживание

Гарантом длительной и надежной работы привода SLX является регулярное техническое обслуживание.

**Техническое обслуживание должно проводиться не менее одного раза в год**

Техническое обслуживание должно проводиться согласно разделу 4.1 техническим персоналом, прошедшим соответствующее обучение.

Производитель не несет ответственности за ущерб, нанесенный в результате пренебрежения техническим обслуживанием или в результате неправильных действий неквалифицированного персонала.

Все изменения материальной части или программного обеспечения должны проводиться только при согласовании и с разрешения Производителя.



Предупреждение:

При проведении любых работ с электрооборудованием привода, следует отключать электропитание привода и аккумуляторы

Для обеспечения надежности привода, комплектующие с явно большим износом, следует заменить.

Соединения CAN-интерфейса следует подсоединять/отключать только при выключенном питании во избежание порчи CAN-элементов или блока управления.

## 4.1 Перечень работ по техническому обслуживанию

Техническое обслуживание привода	Контроль	Очистка	Смазка	Регулировка
<b>Общие</b>				
Общее состояние привода	X			
Легкость движения створок от руки	X			X
Состояние напольных направляющих	X	X		X
Состояние уплотнений	X	X		X
Состояние боковых витражей	X	X		
Состояние элементов обшивки / откидывающейся крышки	X	X		
Состояние крепежных болтов / гаек (как затянуты)	X			
Очистка устройства	X	X		
<b>Привод</b>				
Осмотр привода	X	X		X
Качество запираения створок	X			
Состояние элементов трансмиссии (приводные ремни, передача)	X	X		X
Состояние каретки, ролика каретки и прижимного ролика	X	X		X
Состояние направляющей	X	X	X	
Положение "открыто" и "закрыто"	X			X
<b>Блок управления</b>				
Электрические подключения	X			
Установки параметров	X			X
Функционирование пультов управления (тест всех режимов)	X			
Исправность аккумуляторов	X			
<b>Элементы управления</b>				
Элементы управления (датчики движения, безопасности, и др.)	X	X		X
<b>Элементы безопасности</b>				
Автоматика реверса и аварийной остановки	X	X		X
Механизм блокировки / ручная разблокировка	X	X	X	X
Механическое аварийное открытие створок	X			X
Элементы контроля блокировки	X	X		X
Оптические барьерные датчики	X	X		
Активный датчик безопасности	X	X		
Дополнительные элементы безопасности	X	X		X
<b>Другое</b>				
Маркировка	X	X		

## 4.2 Регулировка натяжения ремня ZARI

Проконтролируйте натяжение ремня. При открытых створках, подвесьте посередине груз массой 500 грамм. Провисание ремня должно быть в пределах 10...20 мм.

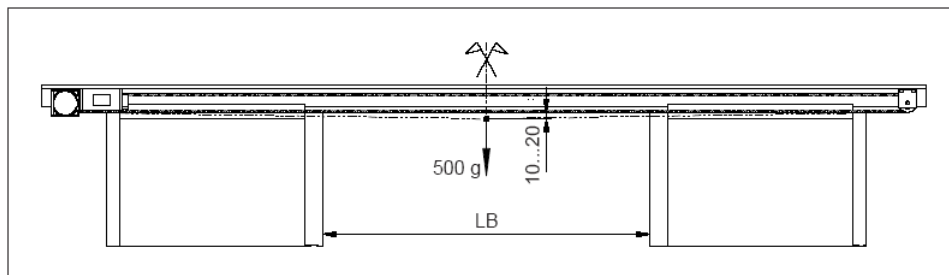

При необходимости отрегулируйте натяжение ремня.

Установите дополнительный пазовый сухарь с винтом перед концевым роликом. Ослабьте винты крепления концевых роликов. Вставьте отвертку, как показано на рисунке и произведите натяжение ремня. Закрепите винты крепления концевых роликов.

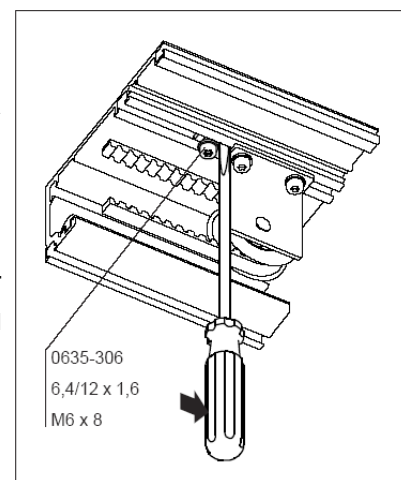

Натяжение зубчатого ремня следует производить тщательно. Недостаточное или чрезмерное натяжение зубчатого ремня повышает износ и производит шум при работе устройства.

Проконтролируйте центровку линии схождения створок

Ослабьте крепежные винты ременных замков. Обе створки сдвиньте вместе и поставьте их так, чтобы расстояние А было равно расстоянию В (см рисунок).

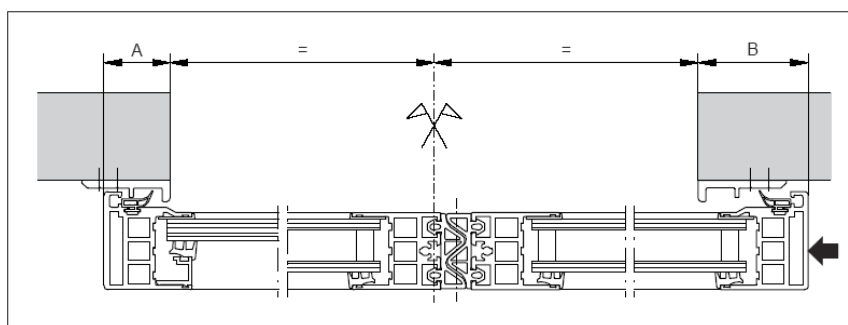

**Внимание!**

Подвижные створки в положении "ОТКРЫТО" должны касаться обоих упоров одновременно.

### 4.3 Замена накладки на направляющей

Стяните вверх уплотнительную резину со створки по линии смыкания.

Снимите элементы А и В.

Выкрутите винт со стороны замкового профиля.

Выбейте поводковые элементы с посадочного места.

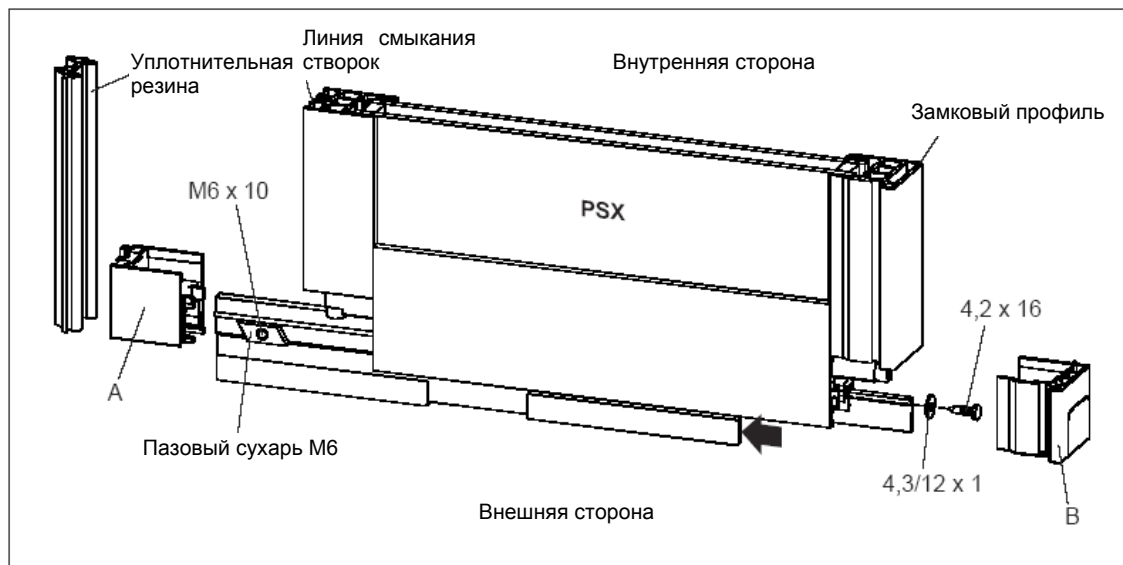

Удалите старые пластиковые направляющие с помощью отвертки.

Установите новые пластиковые направляющие.

Очистите поводковый элемент и слегка смажьте его.

Соберите все снятые элементы в обратном порядке.

Аналогично производится замена направляющих для створок, установленных на законченный пол.

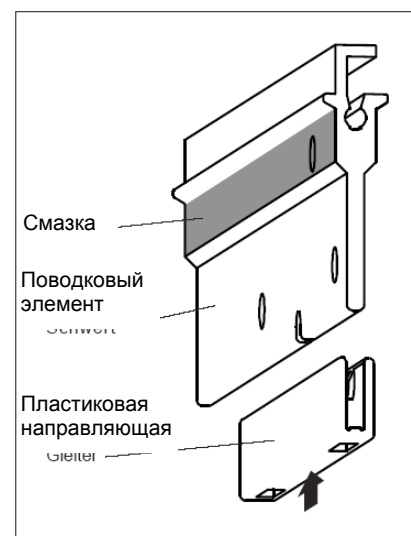

#### 4.4 Замена нижней щетки

Снимите поводковый элемент, как в разделе 4.3

Извлеките старую щетку.

Немного загните на конце прижимную пружину.

Смажьте немного алюминиевую часть щетки, зацепите прижимную пружину за щетку и вставьте щетку с пружиной в профиль створки.

Соберите створку в исходное состояние.

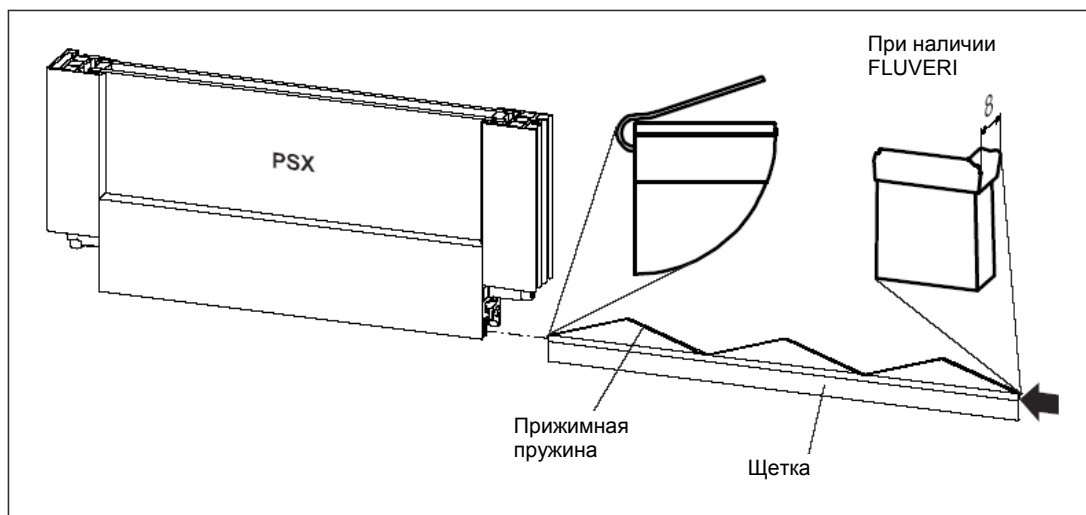

## 5 Перечень неисправностей и методы их устранения

### 5.1 При использовании C-BEDIX / КОМБИ-C-BEDIX

Отображение возникающих ошибок на пульте управления C-BEDIX / КОМБИ-C-BEDIX осуществляется при помощи светодиода (LED) ERROR.

- Светодиод горит постоянно                      фатальная ошибка (створки неподвижны)
- Светодиод мигает                                      предупреждающая ошибка (привод продолжает функционировать)

При использовании пульта управления C-BEDIX / КОМБИ-C-BEDIX нет возможности определить конкретный номер ошибки.

### 5.2 При использовании D-BEDIX / BEDiX

Блок управления постоянно отслеживает состояние компонентов привода и при возникновении ошибки отображает ее номер на пульт управления D-BEDIX или беспроводной пульт управления BEDiX.

Ниже приведен список возможных ошибок.

Ошибки, для которых в столбце Error указано "да", активируют соответствующее реле на плате UAPI.



- Закрытие створок возможно

Сноски:

<sup>1</sup> Standard      Стандартный привод

<sup>2</sup> Redundant    Привод повышенной надежности

#### 5.2.1 Ошибки программного обеспечения и процессора

№	Название ошибки	Устранение		Error
10...19	SLX: EMERGENCY-STOP (створки неподвижны) SLX-Redundant: OKI (Створки открываются и остаются открытыми) SLX-Brandschutz: EMERGENCY-CLOSE (створки закрываются и блокируются)	Замените процессор платы NESTE. Установите новейшее программное обеспечение.	Да	Да
20	После изменения SSW не был произведен RESET	Произведите RESET.	Нет	Да
21...29	Предупреждающие сообщения	Отсоедините и вновь подключите разъемы NESTE и BATPA или произведите RESET.	Да	Нет

### 5.2.2 Ошибки напряжения питания

№	Название ошибки	Устранение		Error
30	Нет напряжения 30 В DC / 230 В AC (отображается, только если подключен ВАТРА).	Проверьте: - Напряжение питания, - ВАТРА, - Компоненты CAN-интерфейса, - Шину CAN-интерфейса.	Да	Да
31	Короткое замыкание / отказ в цепи 30 В. Дефект 2-ой платы NESTE.		Да	Да
32	Дефект блока питания. Ошибка по питанию NESTE.		Да	Нет <sup>1</sup> Да <sup>2</sup>
35	Дефект ВАТРА (не распознается при нормальной работе или при вводе в эксплуатацию).		Да	Да
36	Заряд ВАТРА не достаточен для полнофункциональной работы.		Да	Да
37	ВАТРА полностью разряжен после отключения питания.		Да	Да
38	Подключен только один ВАТРА	Для DUAL, Booster: подключите второй ВАТРА	Да	Нет
39	Короткое замыкание / перегрузка на клеммах 24В	Проверьте компоненты, подключенные к клеммам	Да	Да

### 5.2.3 Ошибки перенапряжения

№	Название ошибки	Устранение		Error
33	Перенапряжение в цепи 30 В	Уменьшите скорость движения створок.	Да	Нет
34	Перегрев при ограничении перенапряжения	Уменьшите скорость движения створок. Увеличьте время створок в открытом положении.	Да	Да

## 5.2.4 Ошибки аппаратной части

№	Название ошибки	Устранение		Error
40	Дефект NESTE	Замените блок NESTE	Да	Да
41	Слишком много помех в кабеле датчика угловых перемещений	Проверьте подключение мотора (разъемы датчика угловых перемещений и мотора)	Да	Нет
42	Створки могут быть заблокированы или отсоединен датчик угловых перемещений	Проверьте створки, датчик угловых перемещений, подключение мотора.	Нет	Да
43...46	SLX: EMERGENCY-STOP (створки неподвижны) SLX-Redundant: OKI (Створки открываются и остаются открытыми) SLX-Brandschutz: EMERGENCY-CLOSE (створки закрываются и блокируются)	Проверьте подключенные компоненты CAN-интерфейса, преобразователь вращения мотора, подключение мотора. Возможен дефект NESTE.	Да	Да
47	Отказ CAN-интерфейса	Проверьте кабель CAN-интерфейса, подключенные компоненты CAN-интерфейса.	Да	Да
48	Дефект кабеля CAN-интерфейса. Дефект второго NESTE	Проверьте кабель CAN-интерфейса, NESTE/	Да	Да
50	Определен новый компонент CAN-интерфейса.	Проверьте, тот ли компонент подключен, произведите RESET.	Да	Да
60...61	Слишком большой ток может повредить NESTE	Проверьте механизм блокировки. Проверьте механические настройки привода и створок.	Да	Да
62...63	Активация реле включения мотора из-за большого тока. Ошибка снимется через 1 минуту.		Нет	Да
64	Пятикратная активация реле включения мотора из-за большого тока.		Нет	Да

## 5.2.5 Ошибки компонентов CAN-интерфейса

№	Название ошибки	Устранение		Error
100	Разные версии ПО у NESTE либо CAN-интерфейс не может стартовать.	В приводах в два NESTE должна быть одинаковая версия ПО. Замените плату процессора MSK. Проверьте подключения.	Нет	Да
105	Ошибка датчиков-фотоэлементов на NESTE	Проверьте датчики-фотоэлементы либо наличие соответствующей перемычки	Да	Да
101, 102, 103, 104, 106, 107	Ошибка NESTE	Определите неисправный компонент и замените его. Произведите RESET.	Нет	Да
108	Если 2 NESTE: не корректны настройки Master/Slave	Проверьте DIP-переключатель 4. Master – OFF, Slave – On.	Да	Да
500...507	Ошибка датчика	Определите неисправный компонент и замените его. Произведите RESET.	Да	Да
508	Два датчика с одинаковым адресом	Проверьте, откорректируйте	Да	Да
600...604	Ошибка механизма блокировки	Определите неисправный компонент и замените его. Произведите RESET.	Да	Да
605	Пониженное напряжение на VERI	Проверьте напряжение питания и ВАТРА.	Да	Нет
606, 607	Ошибка самотестирования VERI	Проверьте подключения. Замените неисправный элемент. Произведите RESET.	Да	Нет <sup>1</sup> Да <sup>2</sup>
608	VERI и NESTE имеют неидентичные настройки (для Redundant-приводов повышенной надежности).	Проверьте, откорректируйте настройки.	Да	Нет <sup>1</sup> Да <sup>2</sup>
618	Ручное запираание створок	Установите режим НОЧЬ. Снимите ручную блокировку створок. Установите режим АВТОМАТ. Ошибка определяется, если SSW 6 General установлен в 1.	Да	Да
620	Ошибка защелки механизма блокировки VERI	Механически отрегулируйте положение защелки и створок	Да	Нет
621	FLUVERI в промежуточном положении	Через 30 сек. блок управления переведет FLUVERI в открытое положение и ошибка снимется.	Да	Нет
622	FLUVERI не может произвести открытие или закрытие	Устраните механические проблемы: помеха при закрытии крючков или слишком большое механическое трение.	Да	Нет
623	Слишком большой ток на механизм блокировки		Да	Нет
624	VERI блокируется при вводе в эксплуатацию.	Установлен режим АВТОМАТ.	Да	Нет
650	Ошибка TUWI.	Проверьте TUZUK.	Да	Да
651	Ошибка положения "Закрыто".	Проверьте TUZUK, уплотнение двери.	Да	Да

652	Два VOPRI с одинаковым адресом	Проверьте, откорректируйте	Да	Да
700, 701, 702, 704, 706, 707	Ошибка UAPI.	Проверьте подключения. Проверьте оптические барьерные датчики. Замените неисправный элемент. Произведите RESET.	Да	Да
703	Недопустимая конфигурация UAPI	Проверьте установки DIP-переключателей UAPI	Нет	Да
705	Ошибка датчиков-фотоэлементов на UAPI	Проверьте датчики-фотоэлементы или наличие перемычки.	Да	Да
708	Элемент управления КЛЮЧ на UAPI Redundant.	Проверьте подключения. Замените неисправный элемент. Произведите RESET.	Нет	Нет <sup>1</sup> Да <sup>2</sup>
709	DIP-переключатели на UAPI не определены	Проверьте установки DIP-переключателей UAPI. Произведите RESET.	Нет	Да
710	Два UAPI с одинаковыми адресами	Проверьте, откорректируйте	Да	Да
800...807	Ошибка C-BEDIX.	Проверьте подключения. Замените неисправный элемент. Произведите RESET.	Да	Да
808	Элемент управления КЛЮЧ на C-BEDIX Redundant.		Нет	Нет <sup>1</sup> Да <sup>2</sup>
809	Два C-BEDIX с одинаковыми адресами	Проверьте, откорректируйте	Да	Да
900	Ошибка D-BEDIX	Проверьте подключения между блоком управления и D-BEDIX	Да	Нет
901	Коммуникационная ошибка D-BEDIX		Да	Нет

### 5.2.6 Ошибки монтажа и настроек

№	Название ошибки	Устранение		Error
1000	Запущена процедура RESET (информационное сообщение)	–	Нет	Нет
1001	-Минимальная ширина открытия створок при вводе в эксплуатацию не достигнута. -Не было произведено взвешивание створок. -После изменения программных ключей не был произведен RESET	Удалите помеху движению створок. Проверьте, легко ли движутся створки. Произведите RESET.	Нет	Да
1002	RESET при аварийном питании невозможен.	Проверьте напряжение питания.	Нет	Да
1003	Неправильные установки NESTE (Master/Slave)	Проконтролируйте DIP-переключатели. В приводах в два NESTE, в них должна быть одинаковая версия ПО.	Нет	Да
1004	Неидентичные настройки NESTE (Redundant)		Нет	Да
1005	Неидентичные настройки NESTE (Booster)		Нет	Да
1006	Неидентичные настройки NESTE (Dual)		Нет	Да
1007	Вес створок меньше 20 кг.	Проверьте створки, ремень.	Да	Да

### 5.2.7 Специфические ошибки привода повышенной надежности (Redundant)

№	Название ошибки	Устранение		Error
1500	При вводе в эксплуатацию не обнаружен NESTE (Slave)	Проверьте подключения. Замените неисправный элемент. Произведите RESET.	Нет	Да
1501	При вводе в эксплуатацию не обнаружен внутренний датчик (в центре привода)		Нет	Да
1502	При вводе в эксплуатацию не обнаружен ВАТРА		Нет	Да
1510	80% ширины открытия створок не достигнута (предупреждение)	Повысьте скорость открытия створок. Проверьте, легко ли движутся створки.	Да	Нет
1511	80% ширины открытия створок не достигнута (ошибка)	Проверьте с CREEPING NSK (при возможности уменьшите)	Да	Да
1512	Не найден OKI на Master	Проверьте подключения. Проверьте датчик.	Нет	Да
1513	Неидентичный статус NESTE	Проверьте преобразователь вращения мотора, подключение мотора. Проверьте механику привода.	Да	Да
1514	Переключение в режиме НОЧЬ нарушено (информационное сообщение)	Произведите переключение с помощью BEDiX.	Да	Нет
1515	Ошибка ключа-размыкателя	Проверьте подключения NESTE	Нет	Да

### 5.2.8 Специфические ошибки ВАТ-NOT-X

№	Название ошибки	Устранение		Error
1600	Аварийное открытие с применением резинового троса неудачно. *	Проверьте резиновый трос, механические настройки створок.	Да	Да
1601	Аварийное открытие (4 попытка или при вводе в эксплуатацию) с применением резинового троса неудачно.	Проверьте резиновый трос, механические настройки створок. Фатальная ошибка (Створки открываются и остаются в открытом положении).	Да	Да
1602	Резиновый трос перетянут (при функционировании привода).	Уменьшите натяжение.	Да	Да
1603	Резиновый трос перетянут (при вводе в эксплуатацию).	Уменьшите натяжение. Фатальная ошибка (Створки открываются и остаются в открытом положении).	Да	Да

\* - Первые три раза BEDiX выдает ошибку 1600, привод продолжает работать. На четвертый раз выдается ошибка 1601, створки остаются открытыми.

### 5.2.9 Специфические ошибки привода с двумя двигателями (Dual)

№	Название ошибки	Устранение		Error
1700	Просвет створки на Slave больше чем на Master.	Проверьте настройки Master/Slave.	Нет	Да
1701	Движение створок несинхронно.	Проверьте преобразователь вращения мотора, подключение мотора. Удалите возможные помехи створок. Произведите RESET.	Да	Нет

### 5.2.10 Специфические ошибки противопожарного привода

№	Название ошибки	Устранение		Error
1802	Во время ввода в эксплуатацию аккумуляторы не найдены	Подключите аккумуляторные батареи	Нет	Да

### 5.2.11 Специфические ошибки режима шлюзования

№	Название ошибки	Устранение		Error
1900	Разные версии ПО у NESTE. Второй привод не найден.	В приводах должна быть одинаковая версия ПО. Проверьте подключение кабеля синхронизации режима шлюзования.	Да	Да
1901	Отказ синхронизации режима шлюзования	Проверьте кабель синхронизации режима шлюзования. Проверьте правильность установки платы режима шлюзования.	Да	Да
1903	У приводов одинаковые шлюзовые номера	Настройте шлюзовые номера в приводах.	Да	Да
1907	Ошибка в интерфейсе CAN1	Проверьте кабель синхронизации режима шлюзования. Проверьте правильность установки платы режима шлюзования. Настройте шлюзовые номера в приводах.	Да	Да

### 5.2.12 Рабочие сообщения

№	Название ошибки	Устранение		Error
2000	Более 5 помех движению створок.	Удалите возможные помехи створок.	Да	Да
2001	Более 25 попыток закрытия механизма блокировки. Механизм блокировки отключается (защита платы)	Проверьте механизм блокировки, створки	Нет	Да

### 5.3 Перечень возможных неисправностей без индикации номера ошибки

Внешние проявления	Возможная причина / устранение
Светодиод на MSK постоянно горит (не мигает)	<ul style="list-style-type: none"> <li>• Проверьте напряжение питания</li> <li>• Проверьте предохранитель на NESTE</li> <li>• В процессор MSK не загружено ПО</li> <li>• Сервисная заглушка была вставлена в момент ввода в эксплуатацию</li> </ul>
Створки не открываются / не движутся	<ul style="list-style-type: none"> <li>• Проверьте напряжение питания</li> <li>• Разряжены аккумуляторы</li> <li>• Текущий режим работы – РУЧНОЙ или НОЧЬ</li> <li>• Дефект элемента управления</li> <li>• Механизм блокировки не функционирует</li> <li>• Закрыт напольный замок</li> <li>• Нет перемычки на EMERGENCY-STOP на плате NESTE</li> <li>• Активна функция EMERGENCY-STOP</li> <li>• Активна функция аварийного закрытия створок</li> <li>• Процессор MSK не запрограммирован</li> <li>• Процессор MSK не корректно установлен</li> <li>• Для двойного привода: моторы вращаются в противоположные стороны</li> </ul>
Створки не закрываются или не закрываются полностью	<ul style="list-style-type: none"> <li>• Текущий режим работы – РУЧНОЙ или ОТКРЫТО</li> <li>• Помеха движению створок</li> <li>• Перекрыты оптические барьерные датчики или датчики неисправны</li> <li>• Нет перемычки на NESTE при отсутствии оптических датчиков</li> <li>• Активна функция ручной разблокировки</li> <li>• Активна функция NOT-STOP</li> <li>• К шине CAN-интерфейса не подключен датчик или UAPI</li> <li>• Активен оптический датчик безопасности</li> <li>• Постоянно активен датчик движения</li> <li>• Активна одна из команд на UAPI</li> <li>• Активна функция КЛЮЧ</li> <li>• Был установлен РУЧНОЙ режим с F-ключа</li> <li>• Обоюдное воздействие датчиков, проверьте адресацию</li> <li>• Слишком большое время створок в открытом положении</li> <li>• Створки несколько раз встретили препятствие при закрытии (ожидание в положении ОТКРЫТО примерно 1 минуту)</li> </ul>
Створки открываются или закрываются слишком медленно	<ul style="list-style-type: none"> <li>• Неправильно установлена скорость открытия / закрытия створок</li> </ul>
Створки открываются медленно или медленно открываются последние 500 мм	<ul style="list-style-type: none"> <li>• Срабатывает боковой датчик безопасности</li> <li>• Проверьте адресацию датчиков</li> <li>• Помеха движению створок</li> </ul>
Створки открываются не полностью	<ul style="list-style-type: none"> <li>• Текущий режим работы – АВТОМАТ (зимний)</li> </ul>
Створки остаются в открытом положении слишком долго или слишком короткое время	<ul style="list-style-type: none"> <li>• Неправильно установлено время створок в открытом положении</li> </ul>

Створки делают лишь короткое движение	<ul style="list-style-type: none"> <li>• Включен режим тестирования</li> <li>• Помеха движению створок</li> <li>• Датчики движения срабатывают на створки</li> <li>• Ложное срабатывание датчиков</li> <li>• Величина ускорения створок слишком высока для их веса</li> <li>• Вес створок слишком высок</li> <li>• Дефект мотора</li> </ul>
Движение створок происходит толчками	<ul style="list-style-type: none"> <li>• Не отрегулированы прижимные ролики кареток</li> <li>• Величина ускорения створок слишком высока</li> </ul>
Латеральные движения створок в положение ЗАКРЫТО	<ul style="list-style-type: none"> <li>• Дефект уплотнения</li> <li>• Некорректная установка створок</li> <li>• Створки не касаются упоров в положении ЗАКРЫТО</li> </ul>
При закрытии створки постоянно реверсируют	<ul style="list-style-type: none"> <li>• Срабатывает датчик движения</li> <li>• Трение слишком велико</li> <li>• Помеха движению створок</li> <li>• Некорректное натяжение ремня, некорректная установка параметров скорости, ускорения</li> </ul>
При открытии створки останавливаются и снова закрываются или открываются, но медленно	<ul style="list-style-type: none"> <li>• Срабатывает боковой датчик безопасности</li> <li>• Трение слишком велико</li> <li>• Помеха движению створок</li> </ul>
Иногда створки ударяют в стопоры положения ОТКРЫТО или ЗАКРЫТО	<ul style="list-style-type: none"> <li>• Некорректное натяжение ремня, некорректная установка параметров скорости, ускорения</li> </ul>
При первом движении створок после включения они ударяют в стопор	<ul style="list-style-type: none"> <li>• Процессор использовался на другом приводе. Произведите RESET</li> <li>• Установите SSW 7 и 8 GENERAL в значение 0</li> </ul>
При вводе в эксплуатацию створки не доходят до положения ЗАКРЫТО	<ul style="list-style-type: none"> <li>• Трение слишком велико</li> <li>• Дефект уплотнения</li> <li>• Створки непараллельны друг другу</li> </ul>
После RESET нет никакого движения створок	<ul style="list-style-type: none"> <li>• Подождите минимум 1 минуту</li> <li>• Отключите и снова включите блок управления</li> <li>• Некорректные установки DIP-переключателей</li> <li>• Установлена сервисная заглушка</li> </ul>
При вводе в эксплуатацию створки сначала открываются	<ul style="list-style-type: none"> <li>• Неправильно установлен ремень</li> <li>• Некорректно установленное направление вращения мотора</li> </ul>
Механизм блокировки не работает	<ul style="list-style-type: none"> <li>• Слишком малый ход защелки</li> <li>• DIP-переключатель №1 на механизме блокировки установлен в ON</li> <li>• Для одностворчатой двери: не установлен упор</li> <li>• Активна функция ручной разблокировки</li> </ul>
Механизм блокировки срабатывает только на разблокировку	<ul style="list-style-type: none"> <li>• DIP-переключатель №4 на механизме блокировки установлен в ON (кроме Redundant привода)</li> </ul>
Механизм блокировки срабатывает несколько раз	<ul style="list-style-type: none"> <li>• Слишком малый ход защелки</li> <li>• Заедание ручной разблокировки</li> <li>• Посторонний объект между кромками створок</li> </ul>

Опция FLUVERI: створки не блокируются и открываются снова	<ul style="list-style-type: none"> <li>• Помеха при закрытии створок</li> <li>• Створки установлены криво</li> </ul>
Опция FLUVERI-A: Створки не открываются автоматически после поворота рычага разблокировки	<ul style="list-style-type: none"> <li>• Привод мотора не в свободном состоянии</li> <li>• Выберите режим НОЧЬ и выполните 2-3 команды Key.</li> </ul>
Створки не открываются от датчика Датчик не срабатывает	<ul style="list-style-type: none"> <li>• Текущий режим работы – НОЧЬ или ВЫХОД</li> <li>• Некорректная адресация датчиков</li> <li>• Некорректно установлена область детектирования датчика</li> <li>• Слишком низкая чувствительность датчика</li> <li>• Дефект датчика</li> </ul>
Датчик "залипает"	<ul style="list-style-type: none"> <li>• Произведите RESET датчика</li> <li>• Проверьте настройки датчика</li> <li>• Отраженный объект в области детектирования</li> <li>• Движущийся объект в области детектирования</li> </ul>
UAPI не функционирует	<ul style="list-style-type: none"> <li>• Некорректные установки DIP-переключателей UAPI</li> <li>• Некорректные установки программных ключей UAPI</li> <li>• Проверьте подключения UAPI</li> </ul>
Нет переключения режимов с	<ul style="list-style-type: none"> <li>• Режим работы зафиксирован функцией КЛЮЧ, с UAPI и т.п.</li> <li>• С-BEDIX заблокирован</li> <li>• Неверное подключение в CAN-интерфейсе</li> </ul>
Не все компоненты CAN-интерфейса функционируют	<ul style="list-style-type: none"> <li>• Неверное подключение в CAN-интерфейсе</li> <li>• Подключайте компоненты CAN-интерфейса один за другим</li> </ul>
Нет соединения по Bluetooth с приводом	<ul style="list-style-type: none"> <li>• Неправильно установлен Bluetooth DIP-переключатель на NESTE</li> <li>• Слишком большое расстояние до привода</li> <li>• Дефект платы Bluetooth на NESTE</li> </ul>
BEDiX не функционирует	<ul style="list-style-type: none"> <li>• BEDiX не зарегистрирован</li> <li>• Слишком большое расстояние до привода</li> <li>• Неправильно установлен Bluetooth DIP-переключатель на NESTE</li> <li>• Некорректно установлена плата Bluetooth на NESTE</li> <li>• Разрядились батарейки на BEDiX</li> </ul>
Нет переключения режимов с BEDiX	<ul style="list-style-type: none"> <li>• Режим работы зафиксирован функцией КЛЮЧ, с UAPI и т.п.</li> </ul>
F-ключ не открывает створки	<ul style="list-style-type: none"> <li>• F-ключ не зарегистрирован</li> <li>• Слишком большое расстояние до привода</li> <li>• Некорректно установлена плата Bluetooth на NESTE</li> <li>• Разрядилась батарейка</li> </ul>
Привод производит шум	<ul style="list-style-type: none"> <li>• Загрязнение направляющей</li> <li>• Задевание створок при движении</li> <li>• Дефект элементов привода</li> </ul>

#### 5.4 Утилизация отходов

В соответствии с общепринятыми правилами защиты окружающей среды утилизация приводов раздвижных дверей SLX производится путем разделения материалов и их переработки по замкнутому циклу. Для этого не требуется специальных особенных мероприятий.

## 6 Перечень запасных частей

Артикул	Наименование	
<b>Привод</b>		
0635-099	Блок двигателя в сборе	MOGET 2
0635-175	Удлинитель кабеля MOGET	
0635-147	Комплект для телескопической двери	
0635-578	Защита от перескока ремня	
0635-568	Редуктор для телескопической двери	
0635-577	Шкив двигателя в сборе для телескопической двери z=11	
4510-102/22	Зубчатый ремень 8 x 3 мм E43	
0635-104	Концевой ролик в сборе	ULE
0635-105	Концевой ролик для телескоп. Двери в сборе ULE-t	
0635-179	Поводок зубчатого ремня	
0635-372	Поводок зубчатого ремня для телескопа	
4527-210	Зубчатый ремень (HTD-8M-10)	ZARI
0635-140	Подвижная стальная каретка в сборе (стандарт)	LAUWA-SET STANDARD
0630-628	Подвижный ролик	LAUROX
0635-152	Прижимной ролик алюминиевый	
0635-512	Прижимной ролик сварной	
0635-200	Прижимной ролик стальной	
0635-326	Резиновый амортизатор 10 мм для алюмин. и сварных кареток, для FLUVERI	
0635-433	Резиновый амортизатор 7 мм для стальных кареток для положения Открыто	
0635-467	Резиновый амортизатор 17 мм для стальных кареток для положения Закрыто	
0635-448	Держатель ремня	
0635-350	Контактная щетка	
0635-516	Подвижная стальная каретка в сборе для телескопа	LAUWA-SET-T
0621-352	Уголок-адаптер для "чужих" створок алюминиевый	
0621-362	Уголок-адаптер для "чужих" створок стальной	
0635-125	Блок управления версия 3	NESTE 3
0635-204/97	Плата процессора	MSK
0635-141	Плата интерфейса Bluetooth	BTPRI
0635-205	Плата режима шлюзования	
0635-107	Блок управления	NESTE
0635-161	Переключатель аварийной остановки	
0635-190/97	Плата процессора	MSK
0635-191	Плата Bluetooth (модель для NESTE 1, 2)	BTPRI
0630-943/01	Кабель электропитания	NETKA
6949-008	Кабель соединения NESTE-NESTE	
<b>Элементы CAN-интерфейса</b>		
6930-956/50	Телефонный 6-ти жильный кабель 50 м	
6680-006/10	Упаковка разъемов RJ12 (100 шт)	
6680-306	Y-разветвитель	

## Блокировка

0635-108	Механизм блокировки CAN	LAVERI F+R
0635-146	Механизм блокировки стандартный	LAVERI standard
0635-196	Плата механизма блокировки CAN	VOPRI
4250-044	Прижимная пружина 45x8,3x0,8	
4505-099	Вкручивающийся ниппель 7x6,5	
0540-050	Винт для тросика	
0639-140	Механизм блокировки Fail Safe	LAVERI-FS
0635-171	Защелка SLX для 1-створчатой двери	VERI-HAKEN
0635-172	Защелка SLX для 2-створчатой двери	VERI-HAKEN
0635-486/01	Защелка для телескопической двери левая	
0635-486/02	Защелка для телескопической двери правая	
0635-110	Ручная разблокировка	HERI
0635-218	Мониторинг ручной разблокировки	
0635-126	Удлинение ручной разблокировки	
0730-371/01	Удаленная разблокировка с половинчатым цилиндром	
0730-371/02	Удаленная разблокировка с профильным Евро-цилиндром	
0635-119	Формирователь сообщений "Створки закрыты", "Створки заблокированы"	TUWE-VdS
0630-511	Магнит 8x4,3 Axial M.	
0630-970/01	Микровыключатель L = 400 мм	
6451-201	Магнитный контакт (геркон) M8x25,4	
0635-111	Комплект аккумуляторных батарей	BATPA
6170-200	Аккумулятор 12В/1,2А	

## Многоточечное запирание FLUVERI

0621-130	Механизм ручного замка	
0621-131	Механизм автоматического замка	
0621-617/01	Накладка замка для круглого цилиндра левой створки	
0621-617/02	Накладка замка для круглого цилиндра правой створки	
0621-618/01	Накладка замка для Евро цилиндра левой створки	
0621-618/02	Накладка замка для Евро цилиндра правой створки	
0621-132	Ригель в пол	
0621-133	Напольная ответная часть под ригель в направляющей	
0621-136	Планка на створку со стороны ответной замковой части	
0621-144	Планка на створку со стороны замка для ручного FLUVERI	
0621-145	Планка на створку со стороны замка для автоматического FLUVERI	
0621-141	Комплект крепежа FLUVERI	
0621-521	Уплотнительная резина по линии смыкания створок	
0621-209	Нижний угловой элемент	
0621-139	Контактная группа в комплекте	
6701-020	Пружинный контакт	
0621-140	Ответные контакты	
0621-207	Блок мониторинга состояния створок	TUWE-FLUVERI-A
0621-146	Кабель ответных контактов TUWE	
0621-147	Микропереключатель в комплекте	
6451-201	Магнитный датчик-геркон	
0630-215	Держатель магнита в комплекте	
4618-015	Мотор механизма FLUVERI-A	

### Корпус

0635-120	Комплект боковых крышек	SEIDE
0635-121	Комплект боковых крышек для телескоп. Двери	SEIDE-t
0621-402	Боковая крышка для несущего профиля 140 мм	
0621-497	Боковая крышка для несущего профиля 100 мм	

### Управление

0635-142	Пульт управления D-BEDIX	
0635-148/01	КОМБИ-D-BEDIX (НОЧЬ) с Евро-цилиндром	
0635-148/02	КОМБИ-D-BEDIX (Блокировка) с Евро-цилиндром	
0635-148/03	КОМБИ-D-BEDIX (НОЧЬ) с круглым цилиндром	
0635-148/04	КОМБИ-D-BEDIX (Блокировка) с круглым цилиндром	
0635-115	F-ключ	
0635-112	Пульт управления BEDiX	BEDiX
0635-343	Крышка батарейного отсека BEDiX	
0635-116	Пульт управления C-BEDIX	C-BEDIX
0635-117/01	КОМБИ-C-BEDIX (НОЧЬ) с круглым цилиндром	
0635-117/02	КОМБИ-C-BEDIX (НОЧЬ) с Евро-цилиндром	
0635-118/01	КОМБИ-C-BEDIX (Блокировка) с круглым цилиндром	
0635-118/02	КОМБИ-C-BEDIX (Блокировка) с Евро-цилиндром	
0635-164	Подрозетник для C-BEDIX	
0635-165/01	Подрозетник для КОМБИ-C-BEDIX (НОЧЬ)	
0635-165/02	Подрозетник для КОМБИ-C-BEDIX (Блокировка)	
0635-399	Кнопки для C-BEDIX	
6442-978	КАВА-цилиндр (круглый)	
6442-979	Евро-цилиндр	
0635-113	Плата универсального интерфейса	UAPI
0635-114	Плата релейных выходов	REPRI
0635-106	Кнопка аварийной остановки	EMERGENCY-STOP
0635-127	Механизм таймера	
0635-136	Плата интерфейса	API

### Датчики

6466-300	Комбинированный датчик движения и безопасности внешний	COMBI-SCAN-EXT
6466-301	Комбинированный датчик движения и безопасности внутренний	COMBI-SCAN-INT
6466-302	Боковой датчик безопасности	SIDE-SCAN
6466-304	Комбинированный датчик движения и безопасности	COMBI-SCAN TP
6466-305	Комбинированный датчик движения и безопасности	COMBI-SCAN AP
6466-303	Датчик движения Domino 1000 CAN	
0635-122	Дополнение COMBI-SCAN для телескоп. двери	
0635-123	Дополнение SIDE-SCAN для телескоп. Двери	
6466-942	Крышка для датчика COMBI-SCAN-INT	
6466-943	Крышка для датчика SIDE-SCAN	

## Профильная система PSX

- 0621-512 Уплотнительная резина по линии смыкания створок
- 0621-520 Уплотнительная резина замкового профиля створок
- 0640-923 Щетка – высота 15мм, толщина 3,5 мм

Неподвижные направляющие створок, установленных на законченный пол

- 0621-157/01 Направляющая 32 мм левая
- 0621-157/02 Направляющая 32 мм правая
- 0621-158/01 Направляющая 81,5 мм левая
- 0621-158/02 Направляющая 81,5 мм правая
- 0621-404 Пластиковая накладка на направляющую

Направляющие, установленные на подвижных створках, установленных на незаконченный пол

- 0621-189 Комплект крепления поводкового элемента
- 0621-440 Направляющий поводковый элемент
- 0621-404 Пластиковая накладка на направляющую

Направляющий канал

- 0621-191 Комплект крепления
- 0621-439 Напольный направляющий канал

## Привод типа "Антипаника" SLX Break-Out / Break-In

Подвижные створки

- 4256-022 Прижимной элемент поводкового элемента в направляющей
- 0622-154 Поводковый элемент для створок ВО в комплекте
- 0622-352 Поводковый элемент для створок ВО
- 0622-351/01 Пластиковая прокладка 60 мм
- 0622-351/02 Пластиковая прокладка 150 мм
- 0621-521 Уплотнительная резина по линии смыкания створок
- 0622-334 Уплотнительная резина в замковый профиль
- 4436-017 Щетка – высота 25мм, толщина 3,5 мм
- 0621-203 Пружинные контакты для ВО

Боковые створки

- 6452-141 модуль-источник датчиков-фотоэлементов GLS-05 LW
- 6452-143 черный кабель для GLS-05 LW
- 6452-142 модуль-приемник датчиков-фотоэлементов GLS-05 LE
- 6452-144 серый кабель для GLS-05 LE

0621-203 – 0621-204

Пружинные контакты для ВО (старый тип)

0621-215 – 0621-400

Пружинные контакты для ВО (новый тип)

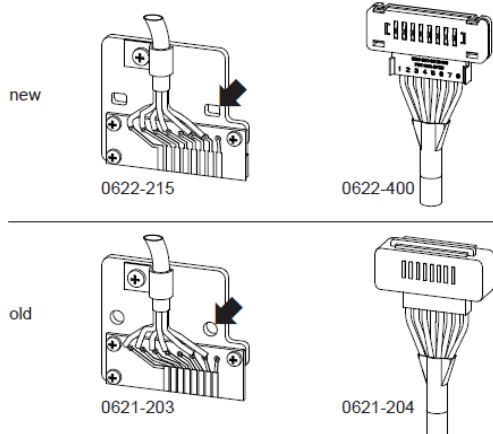

## 7 Опции

### 7.1 Аккумуляторы резервного питания (ВАТРА)

Аккумуляторные батареи поставляются в заряженном состоянии.

Срок эксплуатации батарей – около 5 лет.

Аккумуляторные батареи рассчитаны на, примерно, 1200 циклов перезарядки.

При замене одной из батарей, убедитесь, что напряжение новой батареи составляет не менее 12,4 В.



**Внимание!**

Никогда не используйте вместе аккумуляторные батареи разных производителей.

Зарядку аккумуляторных батарей производите не менее 12 часов напряжением 14,7 В и силой тока не более 0,36 А

Рабочий диапазон температур -35°C ... +50°C.

Храните аккумуляторные батареи в заряженном состоянии.

Оберегайте их от воздействия жары и солнечного излучения.

Протирайте батареи только сухой ветошью.



При падении в хранилище температуры ниже 0°C, внимательно осматривайте аккумулятор перед использованием на предмет дефектов корпуса.

Температура хранения влияет на саморазряд аккумуляторов:

Температура хранения	Интервал зарядки
ниже 20°C	каждые 9 месяцев
20 ... 30°C	каждые 6 месяцев
30 ... 40°C	каждые 3 месяцев
выше 40°C	не рекомендуется

## 7.2 Механизм блокировки (LAVERI)

### LAVERI standard

Подключите механизм блокировки к плате NESTE.

Мониторинг позиции замка "закрыто" не осуществляется

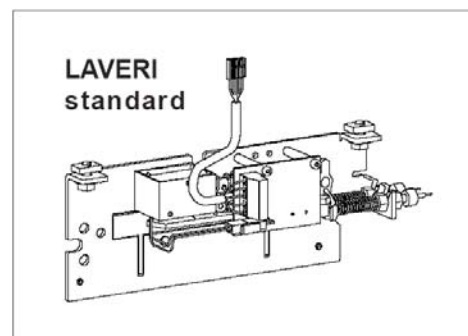

### LAVERI F+R

Перед вводом в эксплуатацию DIP-переключатели на LAVERI должны быть установлены следующим образом:

SLX-Standard	все в OFF
SLX-Redundant	DIP4 в ON

Механизм блокировки подключается к CAN-интерфейсу.

При необходимости произведите подключения функции KEY (КЛЮЧ) и Reed sensor (Мониторинг позиции замка), согласно схеме в Приложении.

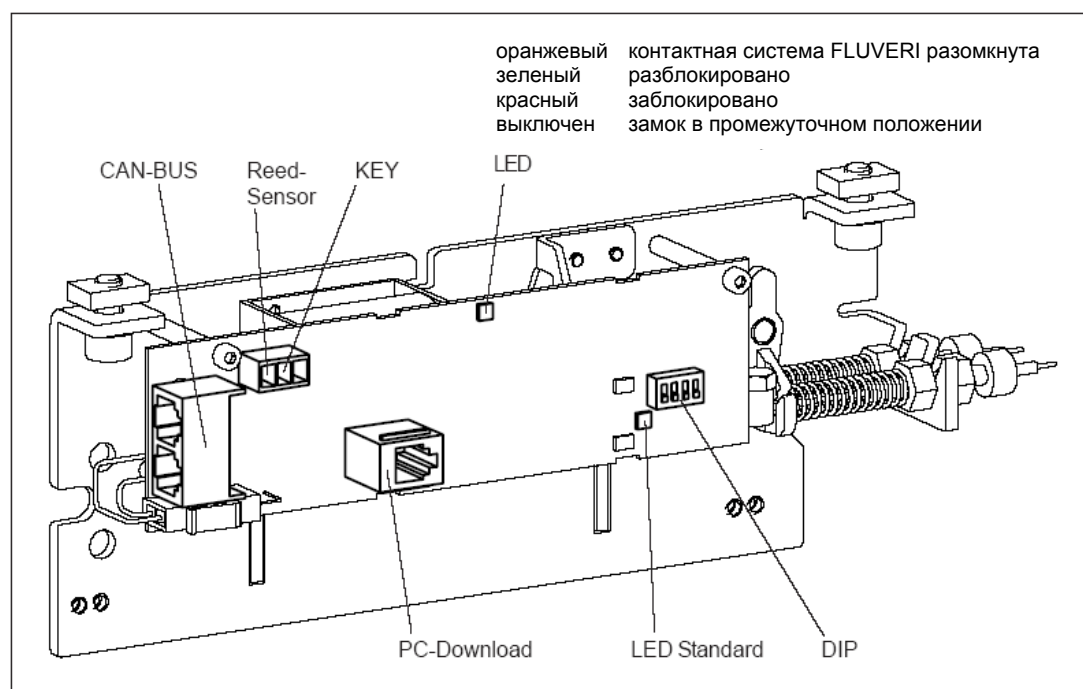

Проконтролируйте, правильно ли функционирует механизм блокировки. При необходимости произведите регулировку:

- Закройте вручную створки;
- Отрегулируйте защелку;
- Закрепите механизм блокировки.

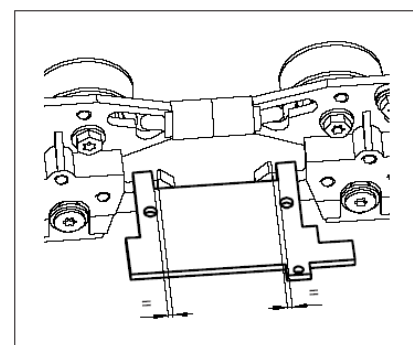

### 7.3 Ручная разблокировка

В аварийных случаях или при отключении питания в приводах без ВАТРА для открытия створок может быть применена встроенная или удаленная ручная разблокировка. Разблокировка достигается путем оттягивания красного шарика.

В некоторых случаях полезно установить удаленную ручную разблокировку со встроенным ключом с внешней стороны двери.

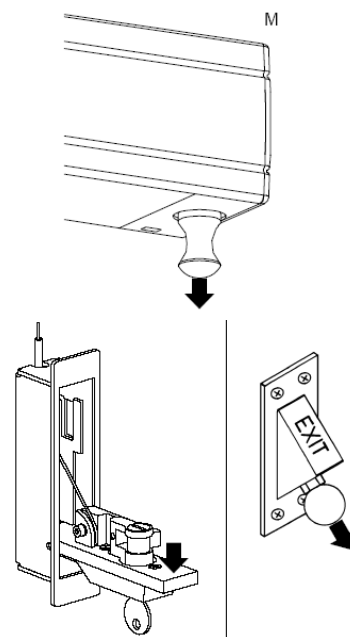

При использовании данной опции, кнопка должна устанавливаться в легко доступном месте.

### 7.4 Кнопка аварийной остановки (EMERGENCY-STOP)

При нажатии на кнопку створки сразу же останавливаются. Затем они могут сдвигаться вручную.

Путем небольшого поворота кнопки по часовой стрелке, происходит ее отжатие.

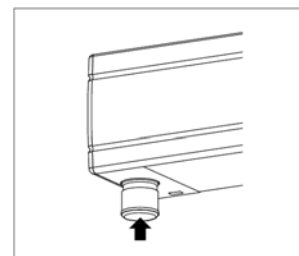

При использовании данной опции, кнопка должна устанавливаться в легко доступном месте. Для приводов с функцией эвакуационного выхода или с установленной опцией ВАТ-NOT-X при нажатии на кнопку происходит открытие створок.



При нажатии на кнопку аварийной остановки, на дисплее BEDiX появляется соответствующее сообщение.

### 7.5 Формирователь сообщений "Створки закрыты", "Створки заблокированы" (TUWE-VdS)

VdS – связь с охранными устройствами

С помощью внешнего устройства наблюдения TUWE-VdS возможно задействовать два релейных выхода-сообщения состояния створок:

- Створки закрыты
- Створки заблокированы

Эти два сигнала могут быть обработаны системой охранной сигнализации Заказчика.

При необходимости подавления Тревоги при санкционированном открытии створок через функцию КЛЮЧ или от СКД, это должно производиться силами Заказчика. При этом вышеуказанные команды должны заводиться через систему контроля доступа Заказчика.

## 7.6 Плата интерфейса (API)

Если возможностей платы NESTE для подключения компонентов, не поддерживающих CAN-интерфейс, недостаточно, возможно применить плату API.

Плата API предоставляет возможность подключения управляющих элементов и элементов безопасности, не имеющих CAN-интерфейса. API имеет 4 логических входа, 1 релейный выход (230В, 10А), 1 тестовый выход для оптических датчиков безопасности и 24 В клеммы для питания устройств.

С использованием программных ключей возможно настроить входы и выход платы.

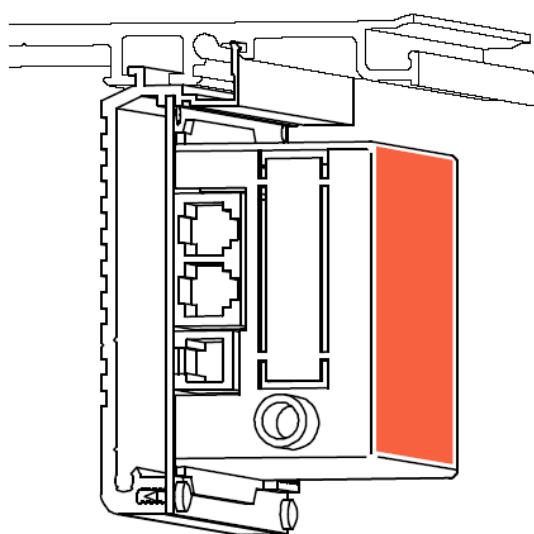

API 0635-136

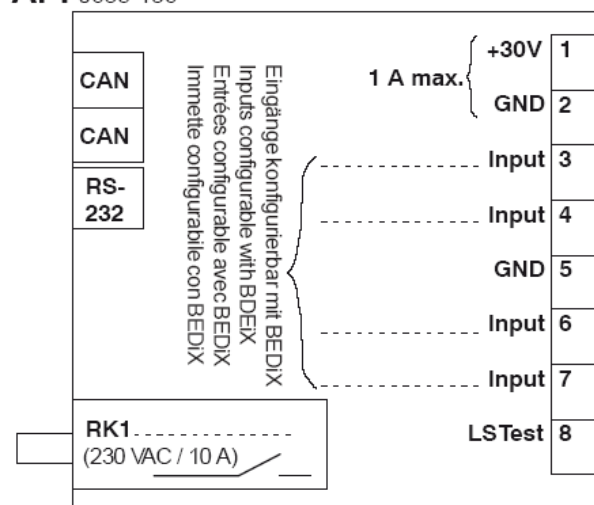

Номер контакта	Стандартная функция	Функции с использованием SSW
1	+ 30 В	
2	GND	
3	KEY	(1) Режим НОЧЬ
4	OKI	(10) OKI / Шаговое переключение
5	GND	
6	EMERGENCY STOP	(11) LS1
7	OKA	(16) LS2
8	LS-Test	
RK1	Gong	(21) Licht

Максимальная нагрузка платы API не должна превышать 1 А.

На каждый привод SLX возможно установить только 1 API.

## 7.7 Плата универсального интерфейса (UAPI)

Если возможностей платы NESTE для подключения компонентов, не поддерживающих CAN-интерфейс, недостаточно, возможно применить плату UAPI.

Плата UAPI предоставляет возможность подключения управляющих элементов и элементов безопасности, не имеющих CAN-интерфейса. UAPI имеет 11 логических входов, 2 логических выхода и 24 В клеммы для питания устройств.

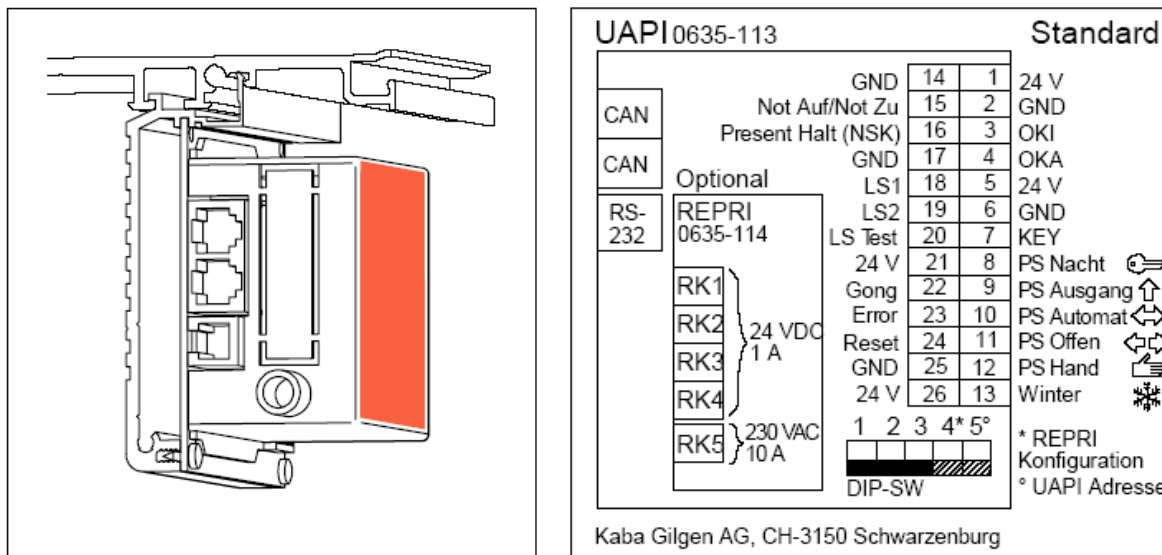

Пять DIP-переключателей устанавливаются желаемый тип UAPI, а также программируют дополнительную плату релейных выходов (REPRI). Дополнительно, с использованием программных ключей, возможно настроить отдельные клеммы платы.

Указание: Выход Error (клемма 23) активна, если отсутствуют ошибки.

Максимальная нагрузка платы UAPI не должна превышать 1,5 А. При использовании двух плат UAPI суммарная нагрузка на платы также не должна превышать 1,5 А.

Для UAPI Redundant DIP-переключатель №1 необходимо установить в положение ON. Для UAPI Redundant для включения режима НОЧЬ необходим отдельный переключатель (АВТОМАТ - НОЧЬ). Режимы ВЫХОД, РУЧНОЙ и ОТКРЫТО устанавливаются от основного переключателя (см схему в Приложении).

## 7.8 Плата релейных выходов (REPRI)

Плата REPRI подключается к плате UAPI и имеет 5 релейных выходов. Функции данных выходов зависят от положения DIP-переключателя №4 платы UAPI.

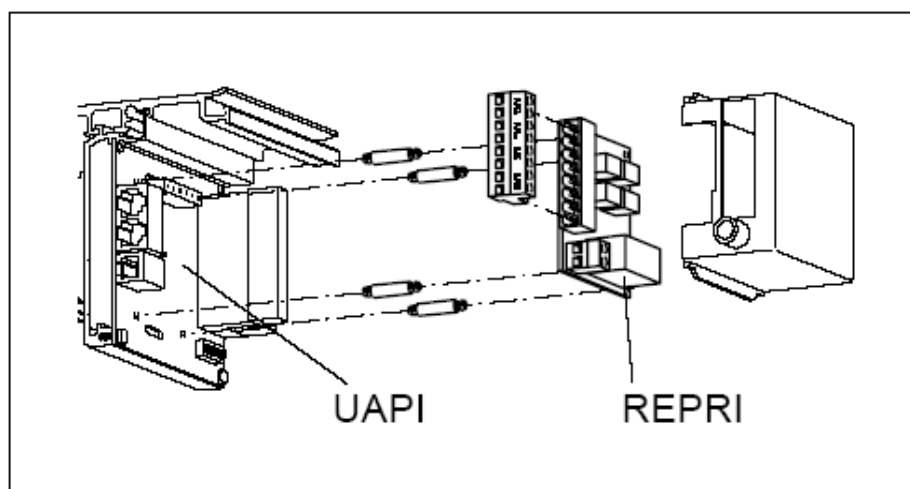

Номер контакта	Макс. нагрузка	Функции при DIP-SW 4 OFF	Функции при DIP-SW 4 ON
RK1	24 В DC, 1 А	Положение створок ОТКРЫТО	Режим НОЧЬ
RK2	24 В DC, 1 А	Положение створок ЗАКРЫТО	Режим ВЫХОД
RK3	24 В DC, 1 А	Створки заблокированы	Режим АВТОМАТ
RK4	24 В DC, 1 А	Ошибка	Режим ОТКРЫТО
RK5	220 В AC, 10 А	Сирена / Сигнальный выход	Режим РУЧНОЙ

Для использования всех перечисленных функций сразу, необходимо установить две платы UAPI с установленными платами REPRI. При этом платы UAPI должны иметь разные адреса, которые устанавливаются при помощи DIP-переключателя №5 UAPI.

## 7.9 Плата режима шлюзования

Данная плата устанавливается в приводах, которые используются для создания режима шлюзования – две двери работают как шлюз, пока одна из дверей не закрыта, вторая не откроется.

Плата режима шлюзования должна быть установлена в каждый блок управления NESTE, участвующий в создании шлюза.

Все настройки осуществляются через беспроводной пульт управления BEDiX.

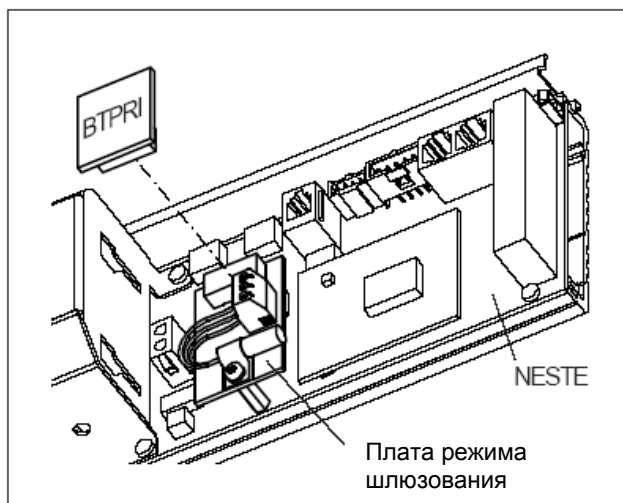

### Монтаж платы режима шлюзования

Зачистите кабель подключения примерно на 50 мм. Отведите оплетку экрана назад.

При наличии платы Bluetooth-интерфейса, вытащите ее из разъема.

Установите плату режима шлюзования.

Произведите электрические подключения согласно схеме подключения (см Приложение).

Заведите экран кабеля под держатель и закрепите его.

При наличии платы Bluetooth-интерфейса, установите ее на плату режима шлюзования.

Проделайте аналогичные процедуры на втором приводе.

На обоих приводах установите SSW Interlock в значение 1.

На ведомом приводе установите Parameter Interlock в значение 1 (Slave).

Произведите RESET на обоих приводах.

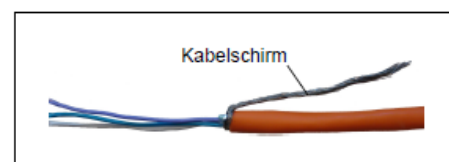

## 7.10 Поддержка аварийного открытия (BAT-NOT-X)

При отключении питания, створки открываются, используя накопленную механическую энергию. Для увеличения надежности, последнее открытие дополнительно обеспечивается также аккумуляторными батареями. Исключение: Створки заблокированы (режим НОЧЬ).

Перед вводом в эксплуатацию нижеприведенные программные ключи должны быть установлены следующим образом:

SSW 12 Общие	=	1
SSW 20 Общие	=	1
SSW 5 Авар. питан.	=	1
SSW 2 Авар. питан.	=	1
SSW 3 Авар. питан.	=	0



После установки программных ключей необходимо произвести RESET.

### BAT-NOT-X без установленных аккумуляторных батарей

При переключении из режима НОЧЬ в любой другой режим вначале производится тест поддержки аварийного открытия:

- Двигатель отключается;
- Резиновый трос открывает створки на 10...50 мм;
- Двигатель включается и закрывает створки.

Если створки не откроются с использованием троса, высветится ошибка 1600 или 1601.

### BAT-NOT-X с установленными аккумуляторными батареями

При переключении из режима НОЧЬ в любой другой режим никаких тестов не производится. Ошибки 1600 и 1601 не отображаются. При ошибке, связанной с аккумуляторными батареями створки открываются (исключая режим НОЧЬ).

## 7.11 Многоточечное запирание (FLUVERI)

### Ручное запирание FLUVERI-M

Створки возможно заблокировать снаружи или изнутри с использованием ключа (2 оборота).

### Автоматическое запирание FLUVERI-A

Автоматический многоточечный механизм блокировки створок встроен в створки. При отключении электропитания разблокировать створки возможно изнутри с использованием ключа (4 оборота).

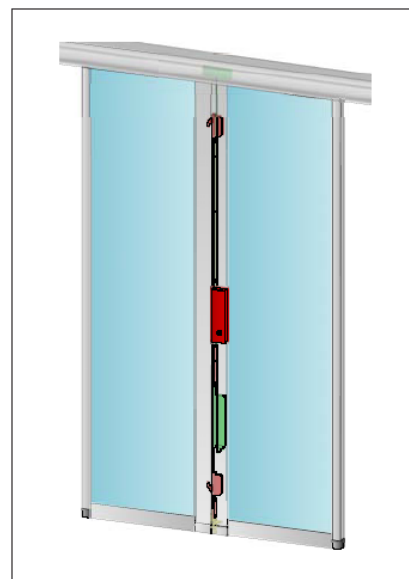

### Рычаг разблокировки

Для разблокировки створок достаточно повернуть рычаг на 45° в сторону открытия створок. Применимо как для ручного, так и для автоматического многоточечного запирания.

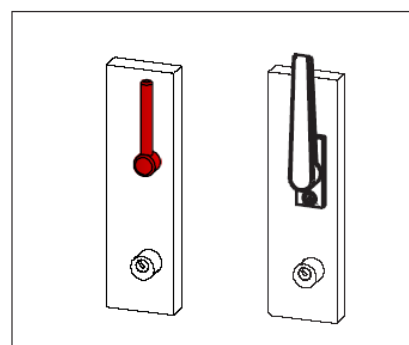

При наличии автоматического многоточечного механизма блокировки FLUVERI-A через механический цилиндр возможно выдать команду на открытие створок (например, при установленном режиме НОЧЬ). После поворота ключа пользователь имеет 3 секунды для того, чтобы вытащить ключ из цилиндра. После этого створки откроются.



После каждого использования ключа, его необходимо вытаскивать из цилиндра. Не вставляйте ключ в цилиндр при движущихся створках.



Не используйте створки с блокировкой откидным крючком.

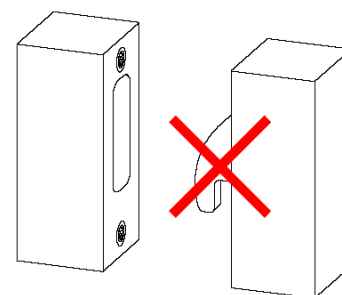

## Ввод в эксплуатацию

При установленной опции FLUVERI на плате VOPRI DIP-переключатель 3 должен быть установлен в ON.

При подключенной опции FLUVERI привод вначале трижды пытается произвести запираение створок. При неудачных попытках блокировки створки открываются, и на пульте BEDIX высвечивается ошибка. Для безупречной работы, в дальнейшем, сначала необходимо устранить все механические проблемы блокировки.

Для опции FLUVERI-A с рычагом разблокировки для корректной работы автоматического открытия необходимо после перевода в режим НОЧЬ произвести 2-3 команды Key.

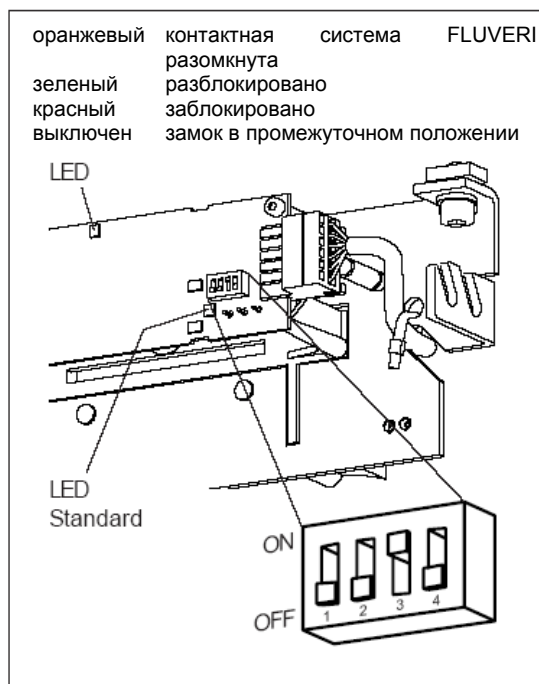

## Проверка правильности монтажа и настроек FLUVERI

### 1. Регулировка створок:

Створки должны быть точно выровнены относительно друг друга по горизонтали и вертикали.

### 2. Уплотнительная резина по линии смыкания:

Резина должна быть заправлена симметрично друг к другу.

### 3. FLUVERI-A:

Механические части должны свободно двигаться (проверьте с помощью цилиндра).

При первом использовании механическое усилие больше.

### 4. Необходимо использовать цилиндр с ключом, который вращается на 360 градусов.

### 5. FLUVERI Break-Out:

В закрытом положении верхний ригель не должен выступать более, чем на 15,5 мм. Ригель должен свободно двигаться в своем посадочном месте.

### 6. DIP-переключатель 3 должен стоять в положении ON.

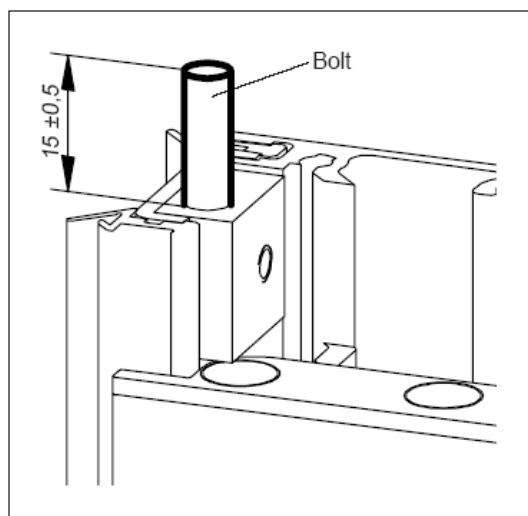
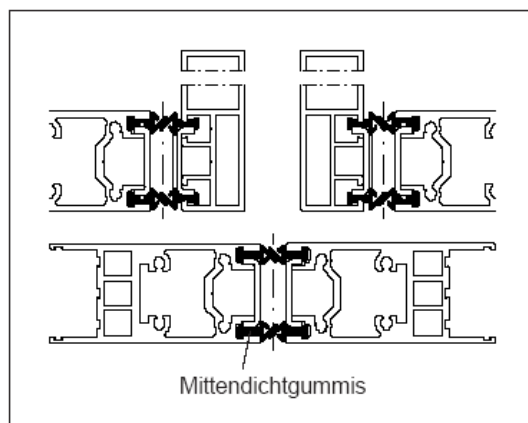

7. Регулировка контактной системы:

Контакты должны располагаться точно напротив друг друга. При закрытых створках расстояние между контакторами должно быть равно 6...7 мм.

Особенно важна точная регулировка контактной системы для дверей типа Break-Out.

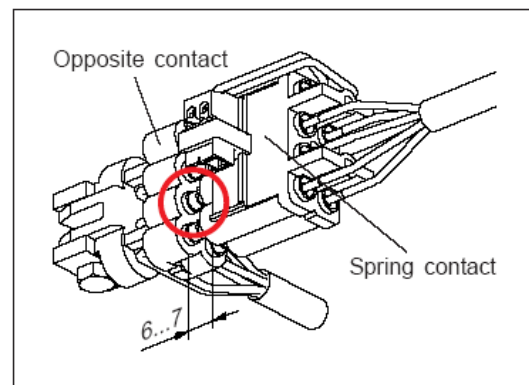

8. Проверьте действие замка:

- Выберите режим РУЧНОЙ
- С помощью ключа произведите открытие / закрытие замка створок

Индикация светодиода на плате VOPRI

оранжевый	контактная система FLUVERI разомкнута
зеленый	разблокировано
красный	заблокировано
выключен	замок в промежуточном положении

Если индикация светодиода не совпадает с приведенной, проконтролируйте подключение по цветам проводов между платой VOPRI и мотором FLUVERI.

9. Раскладка кабеля между разъемом VOPRI и контактором, а также в разьеме мотора приведены на рисунках.

Сопротивление обмотки мотора при отсоединенном разьеме (между коричневым и белым проводом) должно составлять 13 ... 100 Ом

Потенциалы на концевых датчиках относительно GND, измеренные на разьеме платы VOPRI должны быть следующими:

Цвет	Заблокиров.	Разблокиров.
розовый	0 В	около 4,5 В
серый	около 4,5 В	0 В

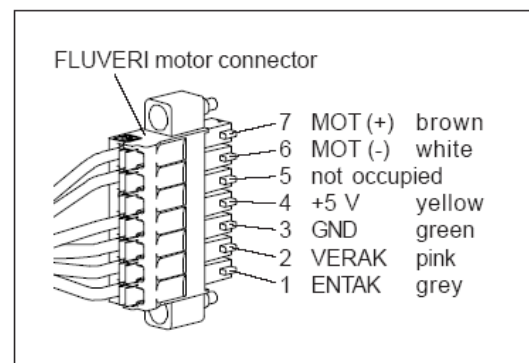
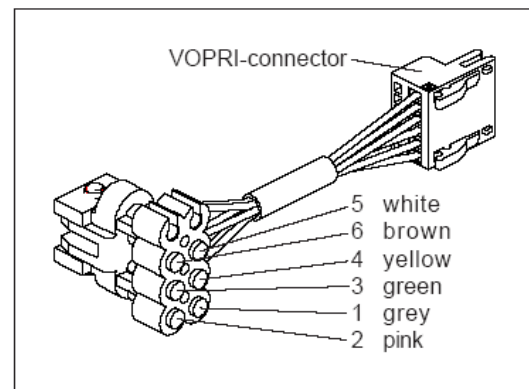

В случае, если необходимо заменить какие-либо запчасти в механизме FLUVERI, необходимо придерживаться следующей схемы:

Для съема механизма необходимо выкрутить только следующие винты:

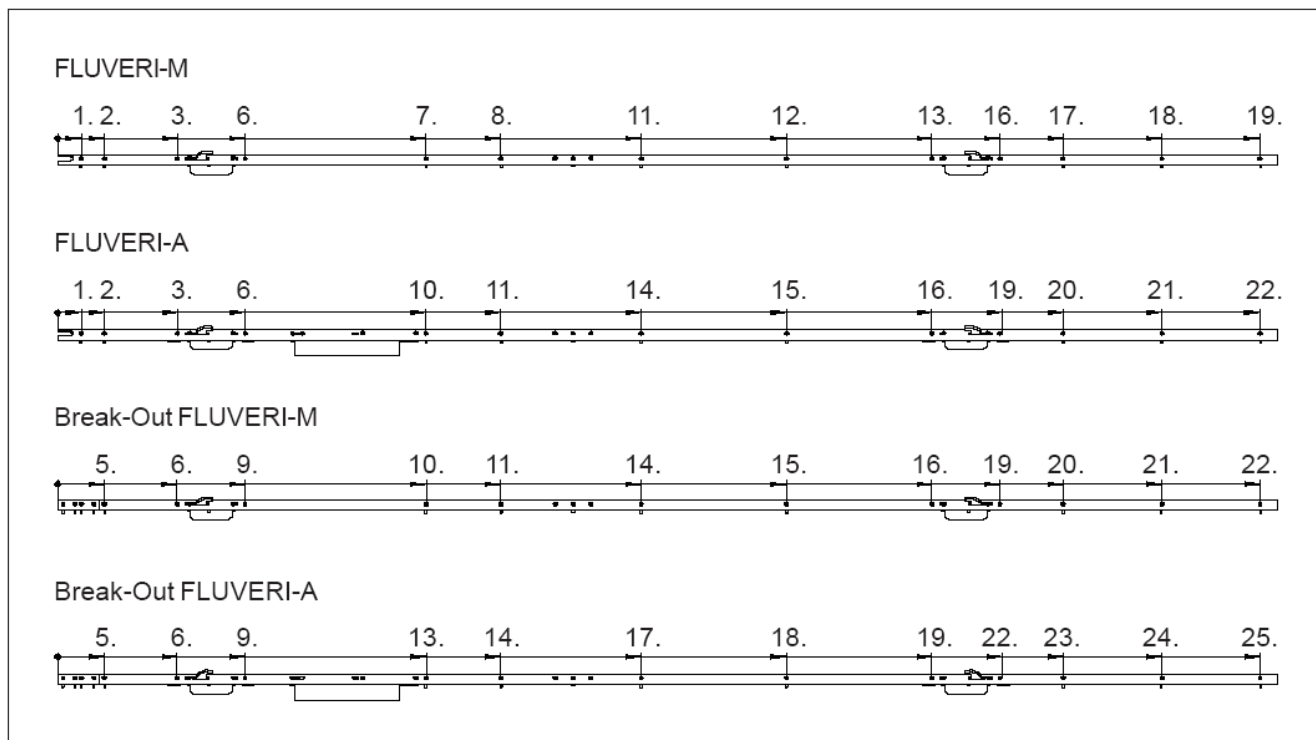



31	32	33	34	35	36	37	38																																																																																																																																																																																																																																				
<div style="display: flex; justify-content: space-between;"> <div style="width: 45%;"> <p><b>API 0635-136</b></p> <p>Eingänge konfigurierbar mit BEDX</p> </div> <div style="width: 45%;"> <p>RK1</p> <p>Kontakt-Belastung RK1 230VAC / 10A 30VDC / 10A</p> <p>CAN BUS</p> <p>CAN BUS</p> <p>RS-232</p> </div> </div>																																																																																																																																																																																																																																											
<p style="text-align: center;"><b>Konfiguration der Eingänge über Soft-Switch-Liste API:</b></p> <table border="1" style="width: 100%;"> <tr> <td style="width: 15%;">SSW1</td> <td style="width: 15%;">Key/PS Nacht</td> <td style="width: 70%;">                     0: Klemme 3 Key (default)                      1: Klemme 3 PS-Nacht                 </td> </tr> <tr> <td>SSW6</td> <td>DKI/Reserve</td> <td>                     0: Klemme 4 DKI (default)                      Kein SSW zum Umschalten                 </td> </tr> <tr> <td>SSW10</td> <td>Klemme 4 OKI/ Schrittschalter</td> <td>                     0: Klemme 4 DKI (default)                      1: Klemme 4 für Schrittschalt-Impuls                      (1. Impuls aktiviert den Befehl, 2. Impuls löscht den Befehl)                 </td> </tr> <tr> <td>SSW11</td> <td>NOT-STOPP/LS1</td> <td>                     0: Klemme 6 NOT-STOPP (default)                      Wenn nicht vorhanden, Brücke einlegen (5-6)                      1: Klemme 6 Lichtschranke 1                      Wenn nicht vorhanden, Brücke einlegen (6-8)                 </td> </tr> <tr> <td>SSW16</td> <td>OKA/LS2</td> <td>                     0: Klemme 7 OKA (default)                      1: Klemme 7 Lichtschranke 2                      Wenn nicht vorhanden, Brücke einlegen (7-8)                 </td> </tr> <tr> <td>SSW21</td> <td>Gong/Licht</td> <td>                     0: Klemme RK1 Gong (default)                      1: Klemme RK1 Licht                 </td> </tr> </table>								SSW1	Key/PS Nacht	0: Klemme 3 Key (default) 1: Klemme 3 PS-Nacht	SSW6	DKI/Reserve	0: Klemme 4 DKI (default) Kein SSW zum Umschalten	SSW10	Klemme 4 OKI/ Schrittschalter	0: Klemme 4 DKI (default) 1: Klemme 4 für Schrittschalt-Impuls (1. Impuls aktiviert den Befehl, 2. Impuls löscht den Befehl)	SSW11	NOT-STOPP/LS1	0: Klemme 6 NOT-STOPP (default) Wenn nicht vorhanden, Brücke einlegen (5-6) 1: Klemme 6 Lichtschranke 1 Wenn nicht vorhanden, Brücke einlegen (6-8)	SSW16	OKA/LS2	0: Klemme 7 OKA (default) 1: Klemme 7 Lichtschranke 2 Wenn nicht vorhanden, Brücke einlegen (7-8)	SSW21	Gong/Licht	0: Klemme RK1 Gong (default) 1: Klemme RK1 Licht																																																																																																																																																																																																																		
SSW1	Key/PS Nacht	0: Klemme 3 Key (default) 1: Klemme 3 PS-Nacht																																																																																																																																																																																																																																									
SSW6	DKI/Reserve	0: Klemme 4 DKI (default) Kein SSW zum Umschalten																																																																																																																																																																																																																																									
SSW10	Klemme 4 OKI/ Schrittschalter	0: Klemme 4 DKI (default) 1: Klemme 4 für Schrittschalt-Impuls (1. Impuls aktiviert den Befehl, 2. Impuls löscht den Befehl)																																																																																																																																																																																																																																									
SSW11	NOT-STOPP/LS1	0: Klemme 6 NOT-STOPP (default) Wenn nicht vorhanden, Brücke einlegen (5-6) 1: Klemme 6 Lichtschranke 1 Wenn nicht vorhanden, Brücke einlegen (6-8)																																																																																																																																																																																																																																									
SSW16	OKA/LS2	0: Klemme 7 OKA (default) 1: Klemme 7 Lichtschranke 2 Wenn nicht vorhanden, Brücke einlegen (7-8)																																																																																																																																																																																																																																									
SSW21	Gong/Licht	0: Klemme RK1 Gong (default) 1: Klemme RK1 Licht																																																																																																																																																																																																																																									
<div style="display: flex; justify-content: space-between;"> <div style="width: 45%;"> <p style="text-align: right;">OPTION: GLS05</p> </div> <div style="width: 45%;"> <p style="text-align: center;">Knopflichtschränke</p> <p style="text-align: right;">OPTION:</p> </div> </div>																																																																																																																																																																																																																																											
<p style="text-align: center;">             br / braun / brun / marrone / brown / marón              ws / weißs / blanc / bianco / white / blanc              sw / schwarz / noir / nero / black / negro              gr / grün / vert / verde / green / verde              gr / grau / gris / grigio / grey / gris              bl / blau / bleu / blue / azul         </p>																																																																																																																																																																																																																																											
<p><b>SCHIEDSKE</b></p> <table border="1" style="width: 100%;"> <tr> <td style="width: 15%;">1</td> <td style="width: 15%;">1924/17/15.12.06</td> <td style="width: 15%;">h/b</td> <td style="width: 15%;">al</td> <td style="width: 15%;">al</td> <td style="width: 15%;">al</td> </tr> <tr> <td>2</td> <td>1924/17/15.12.06</td> <td>h/b</td> <td>al</td> <td>al</td> <td>al</td> </tr> <tr> <td>3</td> <td>1924/17/15.12.06</td> <td>h/b</td> <td>al</td> <td>al</td> <td>al</td> </tr> <tr> <td>4</td> <td>1924/17/15.12.06</td> <td>h/b</td> <td>al</td> <td>al</td> <td>al</td> </tr> <tr> <td>5</td> <td>1924/17/15.12.06</td> <td>h/b</td> <td>al</td> <td>al</td> <td>al</td> </tr> <tr> <td>6</td> <td>1924/17/15.12.06</td> <td>h/b</td> <td>al</td> <td>al</td> <td>al</td> </tr> <tr> <td>7</td> <td>1924/17/15.12.06</td> <td>h/b</td> <td>al</td> <td>al</td> <td>al</td> </tr> <tr> <td>8</td> <td>1924/17/15.12.06</td> <td>h/b</td> <td>al</td> <td>al</td> <td>al</td> </tr> <tr> <td>9</td> <td>1924/17/15.12.06</td> <td>h/b</td> <td>al</td> <td>al</td> <td>al</td> </tr> <tr> <td>10</td> <td>1924/17/15.12.06</td> <td>h/b</td> <td>al</td> <td>al</td> <td>al</td> </tr> <tr> <td>11</td> <td>1924/17/15.12.06</td> <td>h/b</td> <td>al</td> <td>al</td> <td>al</td> </tr> <tr> <td>12</td> <td>1924/17/15.12.06</td> <td>h/b</td> <td>al</td> <td>al</td> <td>al</td> </tr> <tr> <td>13</td> <td>1924/17/15.12.06</td> <td>h/b</td> <td>al</td> <td>al</td> <td>al</td> </tr> <tr> <td>14</td> <td>1924/17/15.12.06</td> <td>h/b</td> <td>al</td> <td>al</td> <td>al</td> </tr> <tr> <td>15</td> <td>1924/17/15.12.06</td> <td>h/b</td> <td>al</td> <td>al</td> <td>al</td> </tr> <tr> <td>16</td> <td>1924/17/15.12.06</td> <td>h/b</td> <td>al</td> <td>al</td> <td>al</td> </tr> <tr> <td>17</td> <td>1924/17/15.12.06</td> <td>h/b</td> <td>al</td> <td>al</td> <td>al</td> </tr> <tr> <td>18</td> <td>1924/17/15.12.06</td> <td>h/b</td> <td>al</td> <td>al</td> <td>al</td> </tr> <tr> <td>19</td> <td>1924/17/15.12.06</td> <td>h/b</td> <td>al</td> <td>al</td> <td>al</td> </tr> <tr> <td>20</td> <td>1924/17/15.12.06</td> <td>h/b</td> <td>al</td> <td>al</td> <td>al</td> </tr> <tr> <td>21</td> <td>1924/17/15.12.06</td> <td>h/b</td> <td>al</td> <td>al</td> <td>al</td> </tr> <tr> <td>22</td> <td>1924/17/15.12.06</td> <td>h/b</td> <td>al</td> <td>al</td> <td>al</td> </tr> <tr> <td>23</td> <td>1924/17/15.12.06</td> <td>h/b</td> <td>al</td> <td>al</td> <td>al</td> </tr> <tr> <td>24</td> <td>1924/17/15.12.06</td> <td>h/b</td> <td>al</td> <td>al</td> <td>al</td> </tr> <tr> <td>25</td> <td>1924/17/15.12.06</td> <td>h/b</td> <td>al</td> <td>al</td> <td>al</td> </tr> <tr> <td>26</td> <td>1924/17/15.12.06</td> <td>h/b</td> <td>al</td> <td>al</td> <td>al</td> </tr> <tr> <td>27</td> <td>1924/17/15.12.06</td> <td>h/b</td> <td>al</td> <td>al</td> <td>al</td> </tr> <tr> <td>28</td> <td>1924/17/15.12.06</td> <td>h/b</td> <td>al</td> <td>al</td> <td>al</td> </tr> <tr> <td>29</td> <td>1924/17/15.12.06</td> <td>h/b</td> <td>al</td> <td>al</td> <td>al</td> </tr> <tr> <td>30</td> <td>1924/17/15.12.06</td> <td>h/b</td> <td>al</td> <td>al</td> <td>al</td> </tr> <tr> <td>31</td> <td>1924/17/15.12.06</td> <td>h/b</td> <td>al</td> <td>al</td> <td>al</td> </tr> <tr> <td>32</td> <td>1924/17/15.12.06</td> <td>h/b</td> <td>al</td> <td>al</td> <td>al</td> </tr> <tr> <td>33</td> <td>1924/17/15.12.06</td> <td>h/b</td> <td>al</td> <td>al</td> <td>al</td> </tr> <tr> <td>34</td> <td>1924/17/15.12.06</td> <td>h/b</td> <td>al</td> <td>al</td> <td>al</td> </tr> <tr> <td>35</td> <td>1924/17/15.12.06</td> <td>h/b</td> <td>al</td> <td>al</td> <td>al</td> </tr> <tr> <td>36</td> <td>1924/17/15.12.06</td> <td>h/b</td> <td>al</td> <td>al</td> <td>al</td> </tr> <tr> <td>37</td> <td>1924/17/15.12.06</td> <td>h/b</td> <td>al</td> <td>al</td> <td>al</td> </tr> <tr> <td>38</td> <td>1924/17/15.12.06</td> <td>h/b</td> <td>al</td> <td>al</td> <td>al</td> </tr> </table>								1	1924/17/15.12.06	h/b	al	al	al	2	1924/17/15.12.06	h/b	al	al	al	3	1924/17/15.12.06	h/b	al	al	al	4	1924/17/15.12.06	h/b	al	al	al	5	1924/17/15.12.06	h/b	al	al	al	6	1924/17/15.12.06	h/b	al	al	al	7	1924/17/15.12.06	h/b	al	al	al	8	1924/17/15.12.06	h/b	al	al	al	9	1924/17/15.12.06	h/b	al	al	al	10	1924/17/15.12.06	h/b	al	al	al	11	1924/17/15.12.06	h/b	al	al	al	12	1924/17/15.12.06	h/b	al	al	al	13	1924/17/15.12.06	h/b	al	al	al	14	1924/17/15.12.06	h/b	al	al	al	15	1924/17/15.12.06	h/b	al	al	al	16	1924/17/15.12.06	h/b	al	al	al	17	1924/17/15.12.06	h/b	al	al	al	18	1924/17/15.12.06	h/b	al	al	al	19	1924/17/15.12.06	h/b	al	al	al	20	1924/17/15.12.06	h/b	al	al	al	21	1924/17/15.12.06	h/b	al	al	al	22	1924/17/15.12.06	h/b	al	al	al	23	1924/17/15.12.06	h/b	al	al	al	24	1924/17/15.12.06	h/b	al	al	al	25	1924/17/15.12.06	h/b	al	al	al	26	1924/17/15.12.06	h/b	al	al	al	27	1924/17/15.12.06	h/b	al	al	al	28	1924/17/15.12.06	h/b	al	al	al	29	1924/17/15.12.06	h/b	al	al	al	30	1924/17/15.12.06	h/b	al	al	al	31	1924/17/15.12.06	h/b	al	al	al	32	1924/17/15.12.06	h/b	al	al	al	33	1924/17/15.12.06	h/b	al	al	al	34	1924/17/15.12.06	h/b	al	al	al	35	1924/17/15.12.06	h/b	al	al	al	36	1924/17/15.12.06	h/b	al	al	al	37	1924/17/15.12.06	h/b	al	al	al	38	1924/17/15.12.06	h/b	al	al	al
1	1924/17/15.12.06	h/b	al	al	al																																																																																																																																																																																																																																						
2	1924/17/15.12.06	h/b	al	al	al																																																																																																																																																																																																																																						
3	1924/17/15.12.06	h/b	al	al	al																																																																																																																																																																																																																																						
4	1924/17/15.12.06	h/b	al	al	al																																																																																																																																																																																																																																						
5	1924/17/15.12.06	h/b	al	al	al																																																																																																																																																																																																																																						
6	1924/17/15.12.06	h/b	al	al	al																																																																																																																																																																																																																																						
7	1924/17/15.12.06	h/b	al	al	al																																																																																																																																																																																																																																						
8	1924/17/15.12.06	h/b	al	al	al																																																																																																																																																																																																																																						
9	1924/17/15.12.06	h/b	al	al	al																																																																																																																																																																																																																																						
10	1924/17/15.12.06	h/b	al	al	al																																																																																																																																																																																																																																						
11	1924/17/15.12.06	h/b	al	al	al																																																																																																																																																																																																																																						
12	1924/17/15.12.06	h/b	al	al	al																																																																																																																																																																																																																																						
13	1924/17/15.12.06	h/b	al	al	al																																																																																																																																																																																																																																						
14	1924/17/15.12.06	h/b	al	al	al																																																																																																																																																																																																																																						
15	1924/17/15.12.06	h/b	al	al	al																																																																																																																																																																																																																																						
16	1924/17/15.12.06	h/b	al	al	al																																																																																																																																																																																																																																						
17	1924/17/15.12.06	h/b	al	al	al																																																																																																																																																																																																																																						
18	1924/17/15.12.06	h/b	al	al	al																																																																																																																																																																																																																																						
19	1924/17/15.12.06	h/b	al	al	al																																																																																																																																																																																																																																						
20	1924/17/15.12.06	h/b	al	al	al																																																																																																																																																																																																																																						
21	1924/17/15.12.06	h/b	al	al	al																																																																																																																																																																																																																																						
22	1924/17/15.12.06	h/b	al	al	al																																																																																																																																																																																																																																						
23	1924/17/15.12.06	h/b	al	al	al																																																																																																																																																																																																																																						
24	1924/17/15.12.06	h/b	al	al	al																																																																																																																																																																																																																																						
25	1924/17/15.12.06	h/b	al	al	al																																																																																																																																																																																																																																						
26	1924/17/15.12.06	h/b	al	al	al																																																																																																																																																																																																																																						
27	1924/17/15.12.06	h/b	al	al	al																																																																																																																																																																																																																																						
28	1924/17/15.12.06	h/b	al	al	al																																																																																																																																																																																																																																						
29	1924/17/15.12.06	h/b	al	al	al																																																																																																																																																																																																																																						
30	1924/17/15.12.06	h/b	al	al	al																																																																																																																																																																																																																																						
31	1924/17/15.12.06	h/b	al	al	al																																																																																																																																																																																																																																						
32	1924/17/15.12.06	h/b	al	al	al																																																																																																																																																																																																																																						
33	1924/17/15.12.06	h/b	al	al	al																																																																																																																																																																																																																																						
34	1924/17/15.12.06	h/b	al	al	al																																																																																																																																																																																																																																						
35	1924/17/15.12.06	h/b	al	al	al																																																																																																																																																																																																																																						
36	1924/17/15.12.06	h/b	al	al	al																																																																																																																																																																																																																																						
37	1924/17/15.12.06	h/b	al	al	al																																																																																																																																																																																																																																						
38	1924/17/15.12.06	h/b	al	al	al																																																																																																																																																																																																																																						
<p style="text-align: center;">Anlage: <b>SCHALTSCHHEMA</b> Erweiterung API</p>																																																																																																																																																																																																																																											
<p><b>KABA®</b></p>																																																																																																																																																																																																																																											
<p>Blatt-Nr. 3 <b>E4-0141-110j</b> Anz.Blatt 6</p>																																																																																																																																																																																																																																											

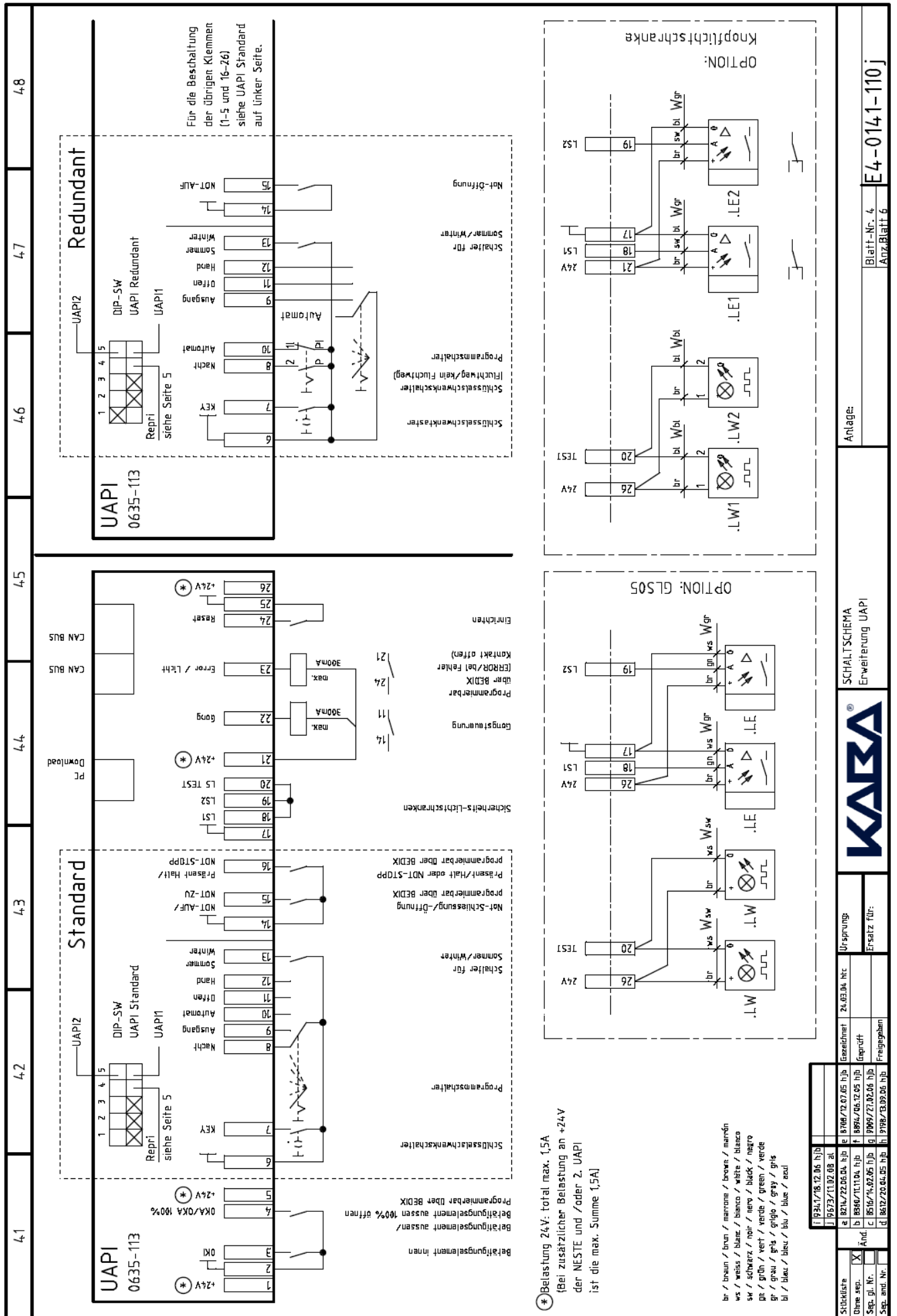

Blatt-Nr. 4  
Anz. Blatt 6

Anlage:

SCHALTSCHHEMA  
Erweiterung UAPI



Ursprung:  
Ersatz für:

1	1924/17/15.12.04	h/b			
2	19673/1102.08	al			
3	824/222.05.04	h/b	le	BY98/12.07.05	h/b
4	8984/105.12.05	h/b	f	8984/105.12.05	h/b
5	8984/105.12.05	h/b	g	8984/105.12.05	h/b
6	8636/14.02.05	h/b	g	8984/105.12.05	h/b
7	8632/220.01.05	h/b	h	BY98/13.09.05	h/b

51	52	53	54	55	56	57	58																																						
<p><b>REPRI</b> 0635-114</p> <p>Kontakt-Belastung RK1 - RK4 24VDC/1A</p> <p>Kontakt-Belastung RK5 230VAC/10A 30VDC/10A</p>		<p>Relaisprint REPRI 0635-114</p> <table border="1"> <tr> <td>RK</td> <td>DIP-SW 4 OFF</td> <td>DIP-SW 4 ON</td> </tr> <tr> <td>1 (24V)</td> <td>Türe offen</td> <td>PS Nacht</td> </tr> <tr> <td>2 (24V)</td> <td>Türe zu</td> <td>PS Ausgang</td> </tr> <tr> <td>3 (24V)</td> <td>Türe verriegelt</td> <td>PS Automat</td> </tr> <tr> <td>4 (24V)</td> <td>Error</td> <td>PS Offen</td> </tr> <tr> <td>5 (230V)</td> <td colspan="2">SSW-Liste UAPI Nr. 6:</td> </tr> <tr> <td></td> <td>0 (default): Gong</td> <td>1: Licht</td> </tr> </table>						RK	DIP-SW 4 OFF	DIP-SW 4 ON	1 (24V)	Türe offen	PS Nacht	2 (24V)	Türe zu	PS Ausgang	3 (24V)	Türe verriegelt	PS Automat	4 (24V)	Error	PS Offen	5 (230V)	SSW-Liste UAPI Nr. 6:			0 (default): Gong	1: Licht																	
RK	DIP-SW 4 OFF	DIP-SW 4 ON																																											
1 (24V)	Türe offen	PS Nacht																																											
2 (24V)	Türe zu	PS Ausgang																																											
3 (24V)	Türe verriegelt	PS Automat																																											
4 (24V)	Error	PS Offen																																											
5 (230V)	SSW-Liste UAPI Nr. 6:																																												
	0 (default): Gong	1: Licht																																											
<table border="1"> <tr> <td>Stückliste</td> <td><input type="checkbox"/></td> </tr> <tr> <td>Druck. sep.</td> <td><input checked="" type="checkbox"/></td> </tr> <tr> <td>Seg. gl. Nr.</td> <td></td> </tr> <tr> <td>Seg. and. Nr.</td> <td></td> </tr> </table>		Stückliste	<input type="checkbox"/>	Druck. sep.	<input checked="" type="checkbox"/>	Seg. gl. Nr.		Seg. and. Nr.		<table border="1"> <tr> <td>i</td> <td>1934/17/18.12.06 h/b</td> <td></td> </tr> <tr> <td>j</td> <td>19373/1102.08 st</td> <td></td> </tr> <tr> <td>a</td> <td>18214/22.06.04 h/b</td> <td>Gezeichnet</td> </tr> <tr> <td>b</td> <td>18966/11.11.04 h/b</td> <td>Geprüft</td> </tr> <tr> <td>c</td> <td>18516/14.02.05 h/b</td> <td>Freigegeben</td> </tr> <tr> <td>d</td> <td>18617/20.04.05 h/b</td> <td></td> </tr> <tr> <td>e</td> <td>18708/12.07.05 h/b</td> <td></td> </tr> <tr> <td>f</td> <td>18964/06.12.05 h/b</td> <td></td> </tr> <tr> <td>g</td> <td>19099/23.02.06 h/b</td> <td></td> </tr> <tr> <td>h</td> <td>19198/13.02.06 h/b</td> <td></td> </tr> </table>		i	1934/17/18.12.06 h/b		j	19373/1102.08 st		a	18214/22.06.04 h/b	Gezeichnet	b	18966/11.11.04 h/b	Geprüft	c	18516/14.02.05 h/b	Freigegeben	d	18617/20.04.05 h/b		e	18708/12.07.05 h/b		f	18964/06.12.05 h/b		g	19099/23.02.06 h/b		h	19198/13.02.06 h/b		<p>SCHALTSCHHEMA Relaisprint-Erweiterung</p>		<p>Anlage:</p>	
Stückliste	<input type="checkbox"/>																																												
Druck. sep.	<input checked="" type="checkbox"/>																																												
Seg. gl. Nr.																																													
Seg. and. Nr.																																													
i	1934/17/18.12.06 h/b																																												
j	19373/1102.08 st																																												
a	18214/22.06.04 h/b	Gezeichnet																																											
b	18966/11.11.04 h/b	Geprüft																																											
c	18516/14.02.05 h/b	Freigegeben																																											
d	18617/20.04.05 h/b																																												
e	18708/12.07.05 h/b																																												
f	18964/06.12.05 h/b																																												
g	19099/23.02.06 h/b																																												
h	19198/13.02.06 h/b																																												
		<p>Blatt-Nr. 5</p>		<p>Anz.Blatt 6</p>		<p>E4-0141-110j</p>																																							

61	62	63	64	65	66	67	68															
<b>Interlock-system (BEDIX)</b>																						
<b>Interlock-system</b> NESTE 3 0635-125 Master Drive unit 1 (Master) Interlock-system Softswitch 1 = ON				<b>Interlock-system</b> NESTE 3 0635-125 Slave Drive unit 2 (Slave) Interlock-system Softswitch 1 = ON Parameter 1 = ON																		
<b>Interlock-system (BEDIX)</b>																						
<b>Softswitch</b>																						
SSW 1		0 = Interlock-system "off"		1 = Interlock-system "on"																		
SSW 2		0 = Interlock-system permanent		1 = Connect/disconnect the interlock-system by terminal 4		★																
SSW 3		0 = Save the opening command		1 = Not save the opening command																		
SSW 4		0 = No automatically opening-sequence		1 = Automatic opening-sequence (Interlock-system "infirmary")																		
SSW 5		0 = In case of error the Interlock-system will be canceled		1 = In case of error the Interlock-system will be maintained		★																
SSW 6		0 = In case of emerg. opening: Interlock-system will be canceled		1 = In case of emergency opening: Interlock-system will be canceled		★																
SSW 7		0 = Radar- functions normally		1 = Inside the porch area of interlock the radar is suppressed																		
<b>Interlock-system (BEDIX)</b>																						
<b>Parameter</b>																						
Numbering of the interlock				0 = Master 1 = Slave																		
In case of error: Interlock Override (Cancelling)				0 = 0 sec. >0 = 1-30 sec.																		
<b>Interlock-system (BEDIX)</b>																						
★ Setting is only possible on Master Control unit																						
<b>OPTION:</b>																						
NESTE 3 0635-125 Master Interlock-system "on/off": 1 = Interlock-system "on" 0 = Interlock-system "off" Interlock system Softswitch 2 = ON				NESTE 3 0635-114 Master Interlock-system "on/off": 1 = Interlock-system "on" 0 = Interlock-system "off" Interlock system Softswitch 2 = ON																		
<b>OPTION:</b>																						
Interlock-system "on/off" in connection to the position of program-switch or by switch				Interlock-system "on/off" in connection to the position of program-switch or by switch																		
Connect and disconnect the interlock-system: - With Switch - By position "Night" and/or position "Exit"																						
<table border="1"> <tr> <td>RK</td> <td>DIP-SW 4</td> <td>OFF</td> <td>DIP-SW 4</td> <td>ON</td> </tr> <tr> <td>1 (24V)</td> <td>Door open</td> <td></td> <td>PS Night</td> <td></td> </tr> <tr> <td>2 (24V)</td> <td>Door closed</td> <td></td> <td>PS Exit</td> <td></td> </tr> </table>								RK	DIP-SW 4	OFF	DIP-SW 4	ON	1 (24V)	Door open		PS Night		2 (24V)	Door closed		PS Exit	
RK	DIP-SW 4	OFF	DIP-SW 4	ON																		
1 (24V)	Door open		PS Night																			
2 (24V)	Door closed		PS Exit																			
<b>WIRING DIAGRAM</b>																						
Interlock-system																						
<b>KABA®</b>																						
Stückliste		G 11/357/09.06.10		U		Ursprung:																
Dreh. sep.		X		V		Bezeichnet 1 24.03.06. Intc.																
Sep. pl. Nr.		A		B		Bezeichnet																
Sep. end. Nr.		C		D		Bezeichnet																
		E		F		Ersetzt für:																
		G		H		Anlage:																
		I		J		Blatt-Nr. 6																
		K		L		Anz. Blatt 7																
		M		N		E4-0141-110q																

61

62

63

64

65

66

67

68

# FLUVERI

## Antriebskasten

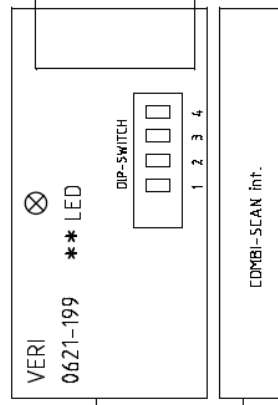

### DIP-SWITCH VERI

OFF	ON
1 LAVERI 1	LAVERI 2
2 Reserve	
3 LAVERI	FLUVERI
4 STANDARD	REDUNDANT

### \* Kabel 6x0,5mm<sup>2</sup>

gr = grau	HS-entriegelt
rs = rosa	HS-verriegelt
gn = grün	GND
ge = gelb	+5V
ws = weiss	Motor (-)
br = braun	Motor (+)

### \*\* LED

Farbe	Bedeutung
rot	verriegelt
grün	entriegelt, Türe zu
orange	Türe offen
-Aus-	Türe zu, Haken ist in Zwischenposition

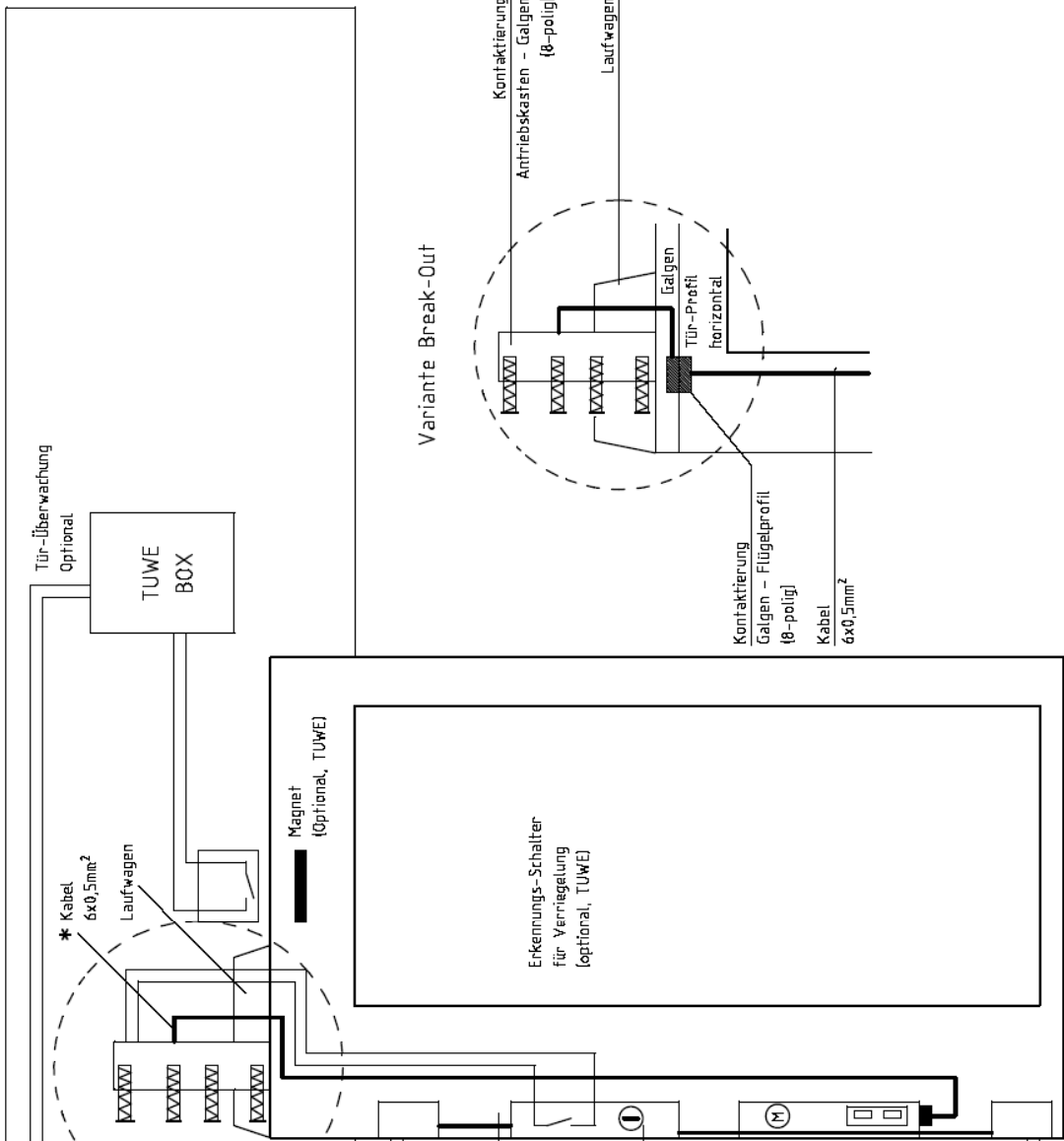

### Variante Break-Out

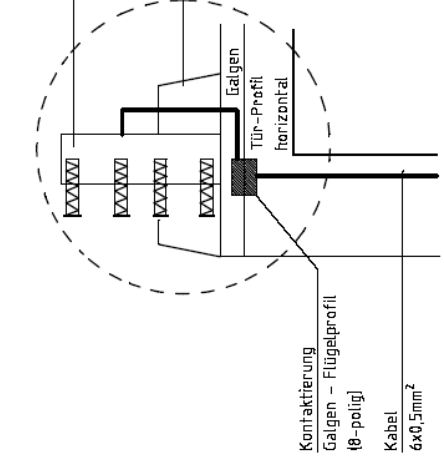

Stückliste					
Ums. exp.	<input checked="" type="checkbox"/>				
Seg. gl. Nr.					
Seg. and. Nr.					
Ursprung					
Ersatz für					
1	1934/17/16.12.06. h/b				
2	19373/11/02.08. a/l				
3	18214/22.06.04. h/b	e	18708/12.07.05. h/b	Gezeichnet	24.03.04. HCC
4	18966/11.11.04. h/b	f	18964/06.12.05. h/b	Geprüft	
5	18516/14.02.05. h/b	g	19099/23.02.04. h/b	Freigegeben	
6	18672/20.04.05. h/b	h	19108/13.02.06. h/b		

SCHALTSCHHEMA  
FLUVERI



Ursprung:  
Ersatz für:

Anlage:  
Blatt-Nr. 6  
Anz.Blatt 6

E4-0141-110j

11	12	13	14	15	16	17	18
----	----	----	----	----	----	----	----

### FLUVERI-M

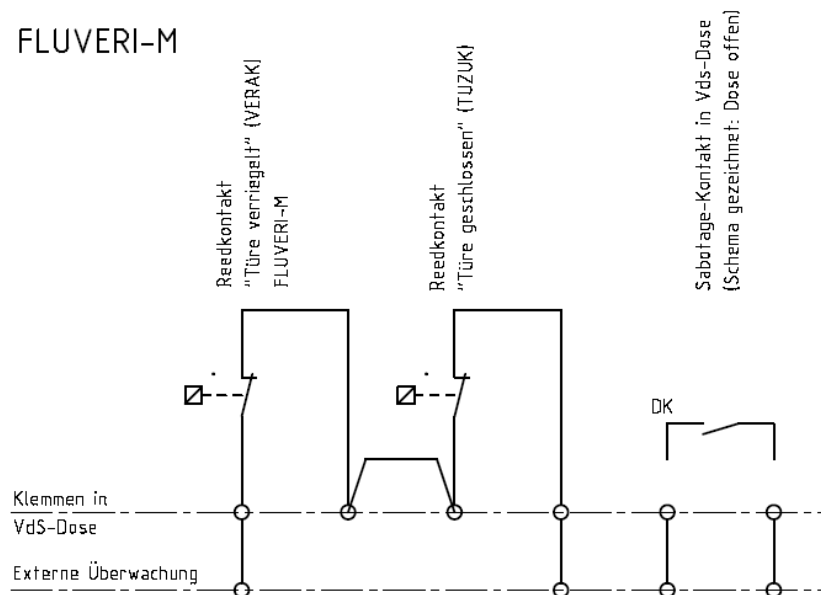

### SLX

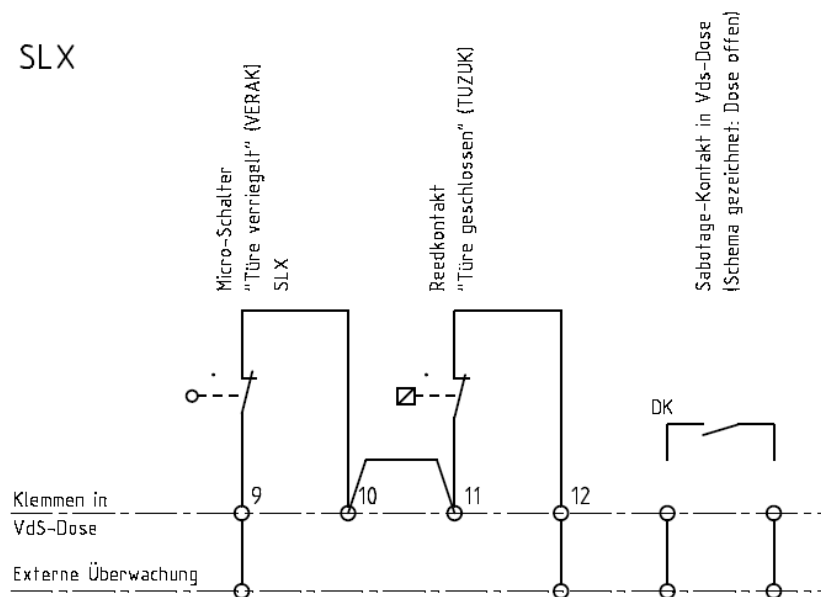

Schema gezeichnet: Türe geschlossen und verriegelt

Ohne sep. Stückliste	<input checked="" type="checkbox"/>	a	9547/09.07.07 al	e		Gezeichnet	26.04.04 hjb	Ursprung:	Massstab:
Sep. Stückliste gleicher Nr.	<input type="checkbox"/>	b	9679/26.10.07 al	f		Geprüft			
Sep. Stückliste anderer Nr.	<input type="checkbox"/>	c		g		Normgeprüft	-----	Ersatz für:	
		d		h		Freigegeben			

Anlage:	Auftrags-Nr. 0141	Blatt-Nr. 1
		Anz.Blatt 2

	SCHALTSCHEMA SLX/FLUVERI-M TUWE VdS	E4-0141-111b

# Подключение TUWE FLUVERI-A

11	12	13	14	15	16	17	18
----	----	----	----	----	----	----	----

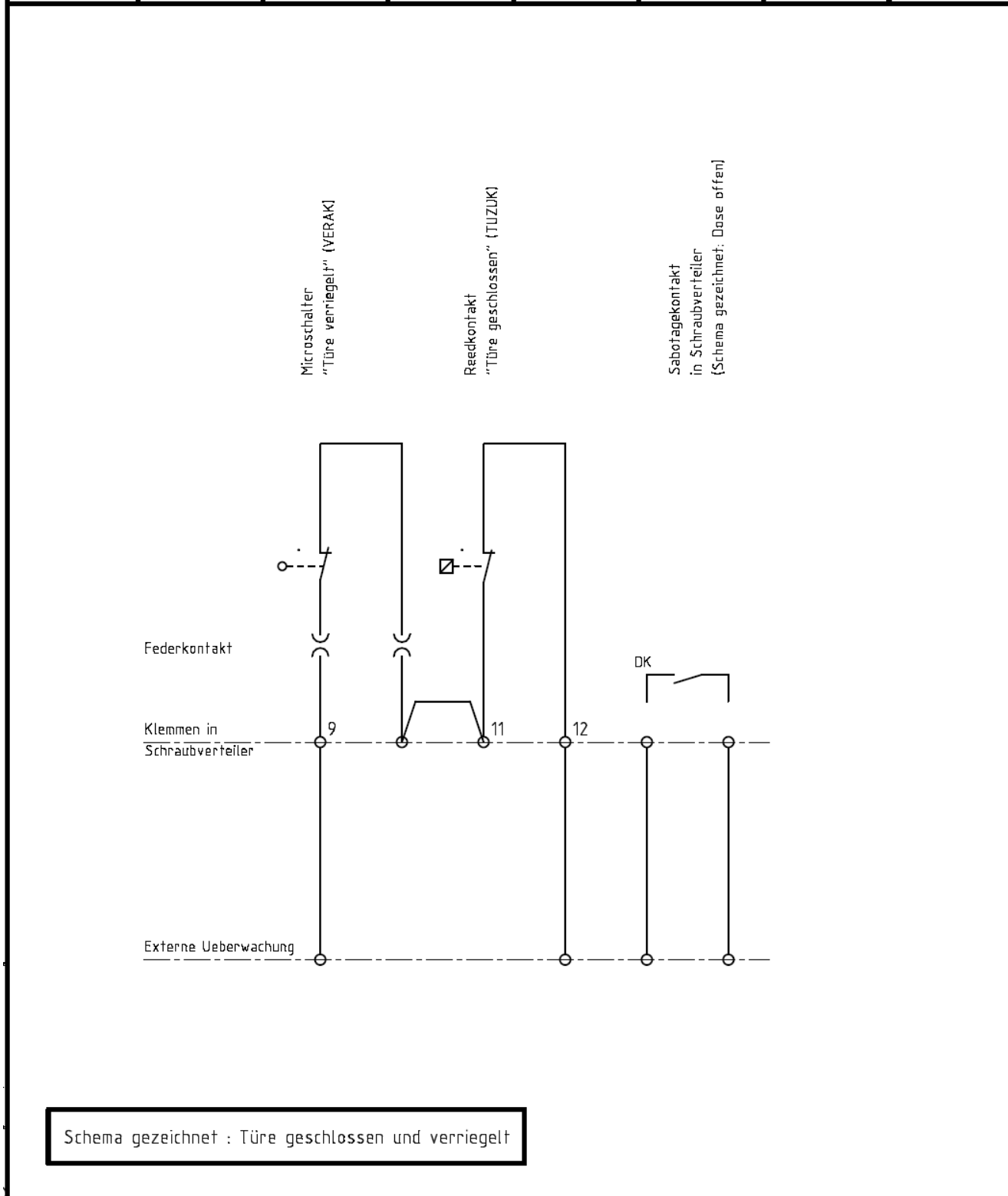

Schema gezeichnet : Türe geschlossen und verriegelt

Ohne sep. Stückliste	<input checked="" type="checkbox"/>	Änd.	a	Änd.	e	Gezeichnet	07.02.06 hjb	Ursprung:	Massstab:	
Sep. Stückliste gleicher Nr.	<input type="checkbox"/>		b		f	Geprüft				
Sep. Stückliste anderer Nr.	<input type="checkbox"/>		c		g	Normgeprüft	-----			Ersatz für:
	<input type="checkbox"/>		d		h	Freigegeben				

Anlage:		Auftrags-Nr.	Blatt-Nr. 1
		0141	Anz.Blatt 1
		SCHALTSCHEMA SLX TUWE FLUVERI-A	
		E4-0141-113	



# Cxema SLX-BO

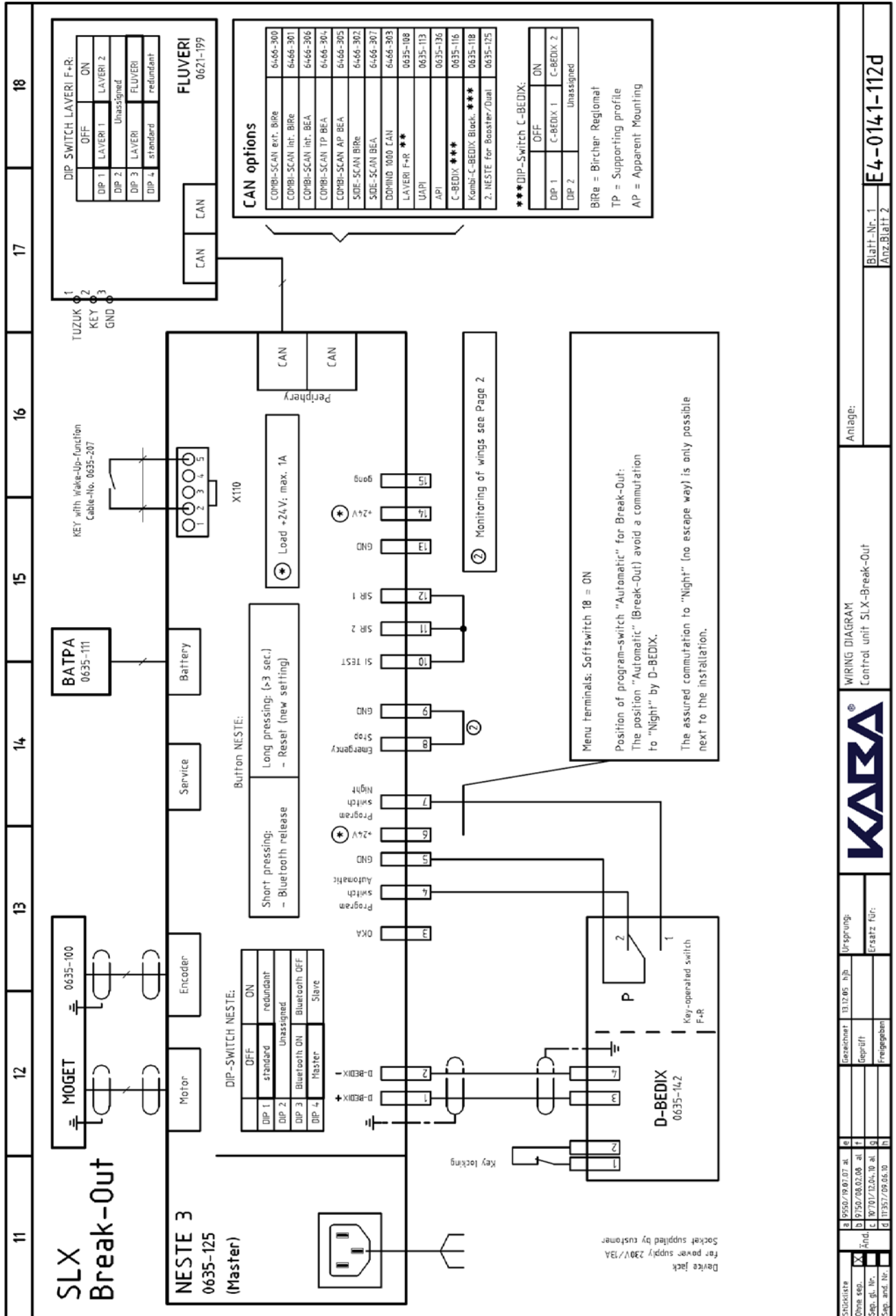

21	22	23	24	25	26	27	28	
<p>br / braun / brun / marrone / bruyn / marf6n  ws / weiss / blanc / bianco / white / blanco  sw / schwarz / nae / nero / black / negro  gn / gr6n / vert / verde / green / verde  gr / grau / gris / grigio / grey / gris</p>		<p style="text-align: center;"><b>NESTE 3</b> 0635-125</p> <p style="text-align: center;"><b>Additional terminals</b></p> <p style="text-align: center;">with additional Reed sensors</p> <p style="text-align: center;">Installations with affixed side panels without Reed sensor.</p>						
		Light transmitter GLS-05						
		Light receiver GLS-05						
		with additional Reed sensors						
		Installations with affixed side panels without Reed sensor.						
		<b>UAPI</b> 0635-113						
		<p>Position Soft-Switch UAPI no. 3 on "+" (EMERGENCY OPENING terminal 16)  Position Soft-Switch UAPI no. 4 on "+" (terminal 16 as a N.C. contact)</p> <p style="text-align: center;"><b>Additional terminals</b></p> <p style="text-align: center;">with additional Reed sensors</p> <p style="text-align: center;">Installations with affixed side panels without Reed sensor.</p>						
		Light transmitter GLS-05						
		Light receiver GLS-05						
		with additional Reed sensors						
		Installations with affixed side panels without Reed sensor.						

Anlage:

WIRING DIAGRAM  
Control unit SLX-Break-Out  
Connection wing monitoring Break-Out



Urprung:  
Ersatz f6r:

Bezeichnet 13.12.05 h/b  
Gepr6ft  
Freigegeben

St6ckliste  
Dime sep.  
Sep. gl. Nr.  
Sep. anz. Nr.

a) 9550/99.07.01  
b) 9750/08.02.08  
c) 1070/12.04.10  
d) 11357/09.06.10

Blatt-Nr. 2  
Anz. Blatt 2

E4-0141-112d



KABA Gilgen AG

Freiburgstrasse 34, CH-3150 Schwarzenburg

Tel. +41 31 734 41 11 Fax +41 31 734 43 79

[www.kaba-gilgen.ch](http://www.kaba-gilgen.ch)

[info@kgs.kaba.com](mailto:info@kgs.kaba.com)

Российский технический центр KABA Door Systems

129085, Россия, г. Москва, ул. Годовикова, д. 9, корп. 2, этаж 3

Тел.: (495) 728-8211, 728-8222 Факс: (495) 721-2486, 721-2487

[kaba-gsb@kaba-gsb.ru](mailto:kaba-gsb@kaba-gsb.ru)

[www.kaba-gsb.ru](http://www.kaba-gsb.ru)